

Air fryer 2x5,5L



USER MANUAL - BRUKSANVISNING - BRUKSANVISNING - KÄYTTÖOHJE - BRUGSANVISNING

READ ALL INSTRUCTIONS BEFORE USE. SAVE THESE INSTRUCTIONS FOR FUTURE REFERENCE

LES ALLE INSTRUKSJONENE FØR BRUK. TA VARE PÅ DISSE INSTRUKSJONENE FOR FREMTIDIG BRUK

LÄS ALLA INSTRUKTIONER FÖRE ANVÄNDNING. SPARA DESSA INSTRUKTIONER FÖR FRAMTIDA BRUK

LUE OHJEET ENNEN KÄYTTÖÄ. SÄILYTÄ NÄMÄ OHJEET MYÖHEMPÄÄ TARVETTA VARTEN

LÆS HELE VEJLEDNINGEN FØR BRUG. OPBEVAR DENNE VEJLEDNING TIL FREMTIDIG BRUG

Rev. 06.24

ABOUT THIS MANUAL

The information provided in this manual is marked with the following symbols, which mean:



Danger for children



Warning of burns



Danger due the electricity



Warning – material damage



Danger of damage due to other causes

INTENDED USE

The appliance can be used to cook solid foods. Do not use the appliance to cook liquid foods. If necessary for cooking, small quantities of liquid can be added, verifying that the liquid is absorbed by the solid food before pouring more liquid. If an excessive amount of liquid is added, it may leak out and damage the appliance.

This appliance shall not be used for commercial and industrial purposes.

Any other use of the appliance is not intended by the Manufacturer, which is exempt from any liability for damage of any kind, generated by improper use of the appliance.

Improper use also results in voiding any form of warranty.

RESIDUAL RISKS



Warning!

Danger due to electricity. Do not immerse the appliance in water or other liquids.



Warning of burns.

Do not touch the baskets, the cooking compartment, the non-stick plates and the internal metal parts of the appliance when the appliance is operational or in the minutes following its shut-down. Wait for the cooling of hot parts.

The appliance has been designed to be used for household purposes or similar, such as:

in cooking areas reserved for shop staff, offices and other professional environments

on farms, hotels, motels, bed & breakfasts and other residential facilities (for use by guests).

We decline any responsibility for misuse or for any use other than those specified in this manual. Improper use also results in voiding any form of warranty.

We suggest keeping the original packaging, as free assistance is not provided for failures resulting from inadequate packaging of the product at the time of shipping to an authorized Service Centre.

In order not to compromise the safety of the appliance, use only original spare parts and accessories authorized by the manufacturer.



Danger for children

- The appliance can be used by children over 8 years of age and by people with reduced physical, sensory or mental capacities, or who lack experience or knowledge, only if they are supervised by a responsible person or if they have received and understood the instructions and the existing dangers when using the appliance.
- Children shall not play with the appliance.
- Cleaning and maintenance operations described in this manual shall not be made by children unless they are older than 8 and supervised.
- Always keep the appliance and the power cord out of the reach of children under the age of 8.
- Do not let the power cord hang in a place where it could be grasped by a child.
- Position the appliance so that children cannot reach the hot parts.
- Do not leave the packaging near children as it is a potential source of danger.
- If you decide to dispose of this appliance as waste, it is recommended to make it inoperative by cutting the power cord. It is also recommended to make harmless the parts of the appliance which could constitute a danger, especially for children who could use the appliance as a game.



Warning of burns

- Unplug the appliance and wait for the hot parts to cool down before carrying out any cleaning and maintenance operations.
- Do not touch the baskets, the cooking compartment, the non-stick plates and the internal metal parts of the appliance when the appliance is operational or in the minutes following its shut-down.
- Grab the basket only by the handle and use pot holders or tea towels to remove the basket.
- Do not fill the basket with oil. Danger of fire.
- During use, air and hot steam are released from the air intake. Keep your hands and face at a safe distance from the air intake.
- When the basket is removed from the cooking compartment, air and hot steam also escape. Keep your hands and face away from the cooking compartment.



Warning: hot surface.



Warning – material damage

Place the appliance on a stable and dry surface.

Do not place the appliance on very hot surfaces or near open flames to prevent the coating from being damaged.

Do not place the appliance near inflammable materials (such as fabrics, curtains).

The power cord shall not touch the hot parts of the appliance.

Fully unwind the power cord before use.

The appliance must not be power supplied by external timers or separate re- mote-controlled systems.

Do not obstruct the air intake when the appliance is operational, to avoid material damage and/or the appliance overheating.

Put the ingredients only in the basket to prevent the food from touching the electric resistances.

Always ensure the baskets are properly inserted in the cooking compartment before starting the appliance

Never use the appliance without inserting the baskets in the cooking compartment.

Never fill the basket over the maximum level.

Never place objects on the appliance.

Do not operate the appliance empty.

Do not use the appliance outdoors.

Do not leave the appliance exposed to weathering (such as rain or sun).

After unplugging the appliance and when hot parts have cooled down, the appliance shall only be cleaned using a non-abrasive cloth slightly damped with water and a few drops of mild, non-aggressive detergent.

Never use solvents that damage plastic parts.



Danger of damage due to other causes

- In order to lift the appliance, hold it by the body.
- Do not move the appliance without removing the food from the baskets.
- Place the appliance in an environment that is sufficiently lit, clean and where the power outlet is easily accessible.
- The appliance shall be used and left at rest on a stable surface.
- The appliance shall not be used if it has been dropped, if there are visible signs of damage or if it has water leaks. Do not use the appliance if the power cord or the plug are damaged, or if the appliance is faulty.

BEFORE USE

Remove the packing material and check that all components are present.

Check the voltage indicated on the rating plate under the appliance matches the local volt- age supply.



Warning!

- Place the appliance at a distance of at least 10 cm from walls, furniture or other appliances.



Warning!

- Never immerse the body of the appliance, the plug and the power cord in water or other liquids. Do not fill the baskets with water when they are installed in the cooking compartment.



Warning!

- Always unplug the appliance before inserting or removing individual components.
- Place the appliance on a flat, stable and heat resistant surface.
- Fully unwind the power cord.

Before using the appliance, it is recommended to clean all the removable parts that will come into contact with food. Use a cloth moistened with warm water and a mild detergent. Dry well. The non-stick plates and the baskets are dishwasher safe

DESCRIPTION OF THE APPLIANCE

- A - Body of the appliance
- B - Touch screen display
- C - Non-stick plates
- D - Unlocking buttons of the baskets
- E - Basket
- F - Cooking compartment
- G - Air intake

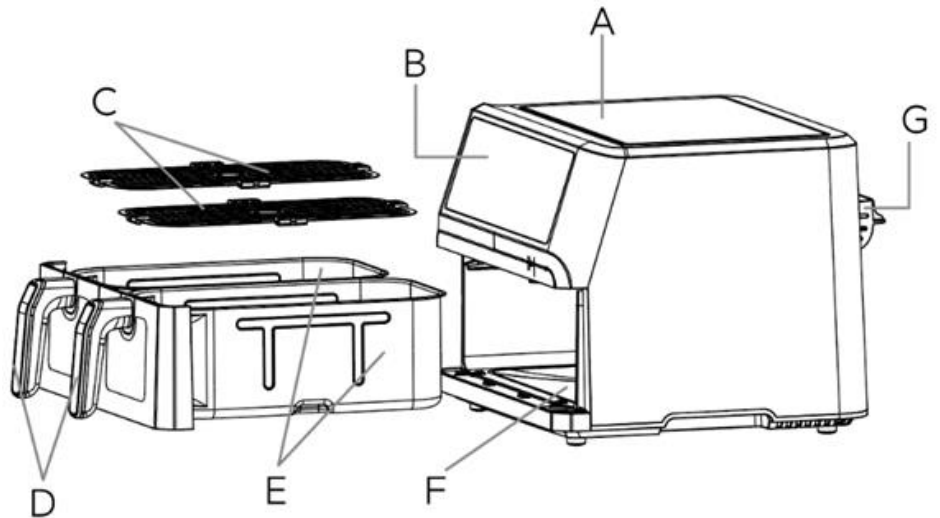

TOUCH SCREEN DISPLAY DESCRIPTION

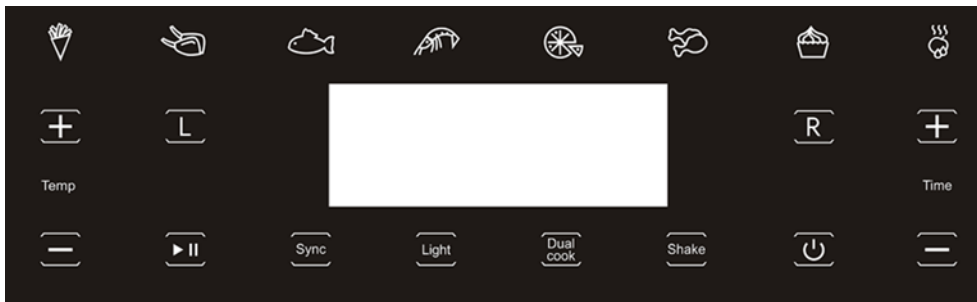

1. Power On

- 1) After inserting the fryer basket into the pot and connecting the power, all buttons and displays light up for 1 second and then extinguish.
 - a. The buzzer beeps once, the power icon lights up white, entering standby mode;
- 2) Each button you press triggers a buzzer beep, lasting 0.2 seconds.

Standby Mode: The power button indicator light remains on and all other lights are off.

2. Menu Selection and Parameter Adjustment

- 1) Press the power button, default settings are "Dual bucket Dual cook mode", and default selection of the first menu.
 - Press the function menu to select other menus.
 - Press L or R to exit Dual cook mode (light remains on).
- 2) Press the "+" and "-" keys to adjust the time within the menu's upper and lower limits. Step 1min/1h.
 - When adjusted to the maximum or minimum, the "+" or "-" button does not work and the buzzer gives an error prompt sound (beeps twice).
- 3) Press the temperature "+" and "-" keys to adjust within the temperature upper and lower limits, each time 5°C. When adjusted to the maximum or minimum, the "+" or "-" button does not work and the buzzer gives an error prompt sound (beeps twice).
- 4) Adjust the left and right fryer bucket temperature and time during operation. Press the "L" or "R" key, then press the "+" and "-" keys to adjust the time and temperature.
- 5) After setting the time and temperature, press the start/pause button, the machine starts working, and the time counts down.
- 6) After selecting the menu, you can click the temperature and time plus and minus keys to set the temperature and time parameters. Through the "Sync" button, you can turn on or off the synchronization function. When turned on, it flashes, and when turned off, it remains on. Note: Sync can only be adjusted before the machine start working, and cannot be turned on or off after starting to work.
- 7) When both buckets are working at the same time, press the "start/pause" button and both buckets stops at the same time.
- 8) Press the "start/pause" button again to start work according to the retained settings.
- 9) If only one of the two buckets are to be paused, press the "L" or "R" key, then press the "start/pause" button to pause the work.
- 10) Press the power button during operation and the machine stops working. The motor continues to work for 20 seconds and the digital screen displays a 20S countdown, the buzzer beeps 5 times and enter standby mode.
- 11) When working with both buckets you can press and hold the "L" or "R" bucket key to turn off one of the buckets. The turned off fryer bucket motor continues to work for 20 seconds and the time digital screen displays a 20S countdown, then the machine beeps 5 times. The other bucket continues to work until the end of the set program, then it beeps 5 times and reverts to standby mode.
- 12) When selecting a menu, press the already selected menu to cancel the selection of the menu.

- 13) Dual bucket working mode: if you select "L" or "R" single bucket and enter the pause mode, it will always pause (within 5 minutes without button operation, it automatically reverts to the working state of the other bucket, not affected by the state of the fryer bucket and the other bucket).
- 14) After selecting the menu, you can click the temperature and time plus and minus keys to set the temperature and time parameters. If it supports the Shake function, you can click the "Shake" button to turn on or off the Shake function. When turned on, it flashes, and when turned off, it remains on.
- 15) Through the "Sync" button, you can turn on or off the synchronization function, when turned on, it flashes, and when turned off, it remains on. (Note: Shake and Sync can only be adjusted before the machine start working, and cannot be turned on or off after starting to work)

3. Synchronization End Function (Sync)

When power is on press the "Sync" synchronization end function key. The "Sync" key light flashes ("Dual cook" key light remains on), and the function changes to synchronization end. Set it before starting to cook.

- 1) After the menu is set, press the "start/pause" button to start working. Dual cook function key light is off. The fryer bucket with the longest set time starts working first and the second bucket start so they will be finished together.
- 2) If the time of the fryer bucket that has started working is adjusted to be lower than the other side's fryer bucket during the work, then the other side's fryer bucket starts working and the "Sync" key is off.
- 3) If the time of the fryer bucket with a shorter set time is adjusted to be longer than the fryer bucket that has started working during the work, the adjusted side's fryer bucket starts working immediately, and the "Sync" key is off.

4. Synchronization Start Mode (Dual cook)

When power is on, the default "Dual cook" mode is turned on and the white light is on and flashes.

- 1) After selecting the menu press the "start/pause" button and both sides start working at the same time. The digital screen displays the same time and temperature.
- 2) During the work state, press the temperature and time "+" and "-" keys and both sides of the digital tube increase and decrease at the same time.
- 3) In the dual bucket mode working state, press the "L" or "R" key if you need to adjust the parameters of a single bucket.
- 4) In the "Dual cook" state setting, if one side of the fryer bucket is not set, press the "start/pause button" to exit the "Dual cook" mode, and start running single bucket.

5. Oven Light (LIGHT)

- You can turn on and off the light with the "LIGHT" key (except in standby mode)
- Press the "LIGHT" key to turn on and off the dual bucket oven light.
- If the oven light is on and then the bucket is pulled out, the oven light delays 30 seconds before turning off.
- You can press the "L" or "R" key and then press the "LIGHT" key to turn on and off the corresponding bucket light The oven light is turned on for 30 seconds and automatically turned off.

6. Food Shake Reminder

- Use the "Shake" key to remind you to shake to food.
- The "Shake" reminder is turned on by default according to the corresponding menu function. Before starting you can press the "Shake" key to turn it off.
- The "Shake" reminder function is valid when the menu setting time ≥ 6 minutes.
- When the food is heated to 2/3 of the working time, the buzzer beeps 4 times. At the same time, the corresponding left and right digital screen flashes and the temperature digital tube displays "SHK". Pull out the fryer bucket to flip/shake the food. After putting it back, it displays the normal time and temperature again.
- If the time is adjusted during the work, take the new adjusted time as the basis, and remind to flip after running 2/3 of the time.

7. Fryer Bucket Pull Out

- Pull out any fryer bucket, both left and right buckets stop working.
- If the fryer bucket is put back within 5 minutes, both fryer buckets start working according to the set time.
- If the fryer bucket is not put back within 5 minutes the machine revert to standby mode.

8. Work End

When the work is ended or the power is turned off, the digital tube displays a 20s cooling countdown After the countdown is completed, the buzzer beeps 5 times and enter standby mode, only the power button light is on. If the fryer bucket is pulled out during the cooling countdown, the digital screen countdown is off, the buzzer beeps 5 times and enter standby mode.

The following table shows approximate times and temperatures for different types of food:

Menu	Single basket		Double basket		Temp Adjustment Range (°C)	Time Adjustment Range (min)	Shake Function
	Default Temp (°C)	Default Time (min)	Default Temp(°C)	Default Time (min)			
French Fries	200	26	200	26	80-200	1-60	Reminder after 2/3 of the working time
Steak	175	19	175	19	80-200	1-60	
Fish	160	19	160	19	80-200	1-30	
Shrimp	180	10	180	10	80-200	1-60	
Pizza	150	16	150	16	80-200	1-60	
Chicken	200	32	200	32	80-200	1-60	
Cake	165	16	165	16	80-200	1-60	No shake
Dehydrate	55	8hours	55	8hours	35-80	1-24hours	

CLEANING AND MAINTENANCE



Warning

Danger of electric shock. Do not immerse the appliance in water or other liquids. Do not fill the baskets with water when they are installed in the cooking compartment.



Warning!

Unplug the appliance and wait for the hot parts to cool down before carrying out any cleaning and maintenance operations.



Warning!

Do not use abrasive cleansers or metal tools to avoid scratching and damaging the coating. Never use solvents that damage plastic parts.



Warning!

Always unplug the appliance before inserting or removing individual components.

Cleaning the appliance

Clean the fixed parts of the appliance using a non-abrasive damp cloth to prevent damaging the coating. Dry using a dry cloth.

Clean the cooking compartment with a non-abrasive cloth, soaked in warm water. Dry using a dry cloth. Clean the resistances with a dry cloth to remove residual of food.

Cleaning the components

The non-stick plates and the baskets are dishwasher safe. To extend the life of the non-stick coating, it is recommended to handwash the non-stick plates (C) and the baskets (E). Use a common dish detergent and a soft non-abrasive sponge.

To soften the residues of food in the basket, it is possible to fill it with hot water. Add a few drops of detergent. Wash and dry.

Technical specification

- Model 34757
- Voltage: 220-240V
- Frequency: 50Hz
- Power: 2400W
- Capacity of basket: 2x4L
- Temperature adjustable range: 35~200°C;
- Time adjustable range: 01~60min, 1h~24h

DISPOSAL OF ELECTRICAL AND ELECTRONICEQUIPMENT (WEEE)

This symbol on the product or in the instructions means that the electrical and electronic equipment according to the European directive (WEEE) must be disposed of separately from other household waste, as they can be harmful to the environment. The countries in the EU have waste collection systems. Contact your local dealer of authority for more information.





**Contact information:**

F&H Group A/S
Gl. Skivevej 70
DK-8800 Viborg
DENMARK



OM DENNE BRUKSANVISNINGEN

Informasjonen i denne bruksanvisningen er merket med følgende symboler, som betyr:

-  fare for barn
-  Advarsel om brannskader
-  Fare på grunn av elektrisitet
-  Advarsel - materielle skader
-  Fare for skade på grunn av andre årsaker

TILTENKT BRUK

Apparatet kan brukes til å tilberede fast matvarer. Ikke bruk apparatet til å tilberede flytende matvarer. Hvis det er nødvendig for matlagingen, kan du tilsette mindre mengder væske og kontrollere at væsken absorberes av de faste matvarene før du tilsetter mer væske. Hvis du tilsetter for mye væske, kan dette lekke ut og skade apparatet.

Dette apparatet skal ikke brukes til kommersielle og industrielle formål.

All annen bruk av apparatet er ikke tiltenkt av produsenten, som fraskriver seg alt ansvar for alle typer skader art som oppstår som følge av feilaktig bruk av apparatet.

Feil bruk fører også til at enhver form for garanti bortfaller.

RESTFARE

-  Advarsel!

Fare på grunn av elektrisitet. Ikke senk apparatet senkes ned i vann eller andre væsker.



Advarsel om brannskader.

Ikke berør kurvene, ovnsrommet, non-stick-platene eller de innvendige metalldelene på apparatet når det er i drift, eller i minuttene etter at det er slått av. Vent til de varme delene er avkjølt.

Apparatet er konstruert for bruk i husholdninger eller lignende, som f.eks:

i matlagingsområder forbeholdt butikkansatte, på kontorer og andre arbeidsmiljøer på gårder, hoteller, moteller, vandrerhjem og andre boligfasiliteter (til bruk for gjester).

Vi fraskriver oss alt ansvar for feil bruk eller annen bruk enn det som er oppgitt i denne bruksanvisningen.

Feil bruk fører også til at enhver form for garanti bortfaller.

Vi anbefaler at du beholder originalemballasjen, siden det ikke gis gratis bistand for feil som skyldes utilstrekkelig innpakking av produktet ved forsendelse til autorisert servicesenter.

For at apparatet skal være sikkert i bruk, må du bare bruke originale reservedeler og tilbehør som er godkjent av produsenten.



fare for barn

- Apparatet kan bare brukes av barn over 8 år og av personer med reduserte fysiske, sensoriske eller mentale evner, eller som mangler erfaring eller kunnskap, hvis de er under oppsyn av en ansvarlig person, eller hvis de har mottatt og forstått instruksjonene og mulige farer ved bruk av apparatet.
- Apparatet er ikke et leketøy.
- Rengjøring og vedlikehold beskrevet i denne bruksanvisningen skal ikke utføres av barn med mindre de er over 8 år og under tilsyn.
- Oppbevar alltid apparatet og strømledningen utilgjengelig for barn under 8 år.
- Ikke la strømledningen henge på et sted der et barn kan få tak i den.
- Sett apparatet slik at barn ikke kan nå de varme delene.
- Ikke la emballasjen ligge i nærheten av barn, siden den utgjør en potensiell farekilde.
- Hvis du bestemmer deg for å kaste dette apparatet som avfall, anbefales det å sette det ut av drift ved å kutte over strømledningen. Det anbefales også å ufarliggjøre de delene av apparatet som kan utgjøre fare, spesielt for barn som kan tenkes å leke med apparatet.



Advarsel om brannskader

- Trekk ut støpselet og vent til de varme delene er avkjølt før du utfører rengjøring og vedlikehold.

- Ikke berør kurvene, ovnsrommet, non-stick-platene eller de innvendige metalldelene på apparatet når det er i drift, eller i minuttene etter at det er slått av.
- Ta bare tak i håndtaket på kurvene, og bruk grytekluter eller kjøkkenhåndklær til å ta ut kurven med.
- Ikke fyll kurven med væske. Brannfare.
- Under bruk slippes det ut luft og varm damp fra luftinntaket. Hold hendene og ansiktet på trygg avstand fra luftinntaket.
- Når du tar ut kurven fra ovnsrommet, slippes det også ut luft og varm damp. Hold hender og ansikt unna ovnsrommet.



Advarsel: varm overflate.



Advarsel - materielle skader

Plasser apparatet på en solid og tørr overflate.

Ikke plasser apparatet på svært varme overflater eller i nærheten av åpen ild, slik at ikke belegget skades.

Ikke plasser apparatet i nærheten av brennbare materialer (f.eks. tekstiler eller gardiner).

Strømledningen skal ikke berøre apparatets varme deler.

Rull ut strømkabelen helt før bruk.

Apparatet skal ikke få strøm fra eksterne tidsur eller separate fjernstyrte systemer.

Ikke blokker luftinntaket når apparatet er i drift, for å unngå materielle skader og/eller overoppheting av apparatet.

Legg bare ingrediensene i kurven for å unngå at matvarene kommer i kontakt med de elektriske motstandene.

Sørg alltid for at kurvene er satt ordentlig inn i ovnsrommet før du starter apparatet

Bruk aldri apparatet uten at kurvene er satt inn i ovnsrommet.

Fyll aldri kurven over det maksimale nivået.

Legg aldri gjenstander oppå apparatet.

Ikke bruk apparatet når det er tomt.

Ikke bruk apparatet utendørs.

Ikke la apparatet bli utsatt for værforhold (for eksempel regn eller sol).

Etter du har trukket ut støpselet fra stikkkontakten og de varme delene er avkjølt, skal du bare rengjøre apparatet med en ikke-slipende klut lett fuktet med vann og noen dråper mildt, ikke-aggressivt vaskemiddel.

Bruk aldri løsemidler som kan skade plastdeler.



Fare for skade på grunn av andre årsaker

- Hold fast i apparatets hoveddel når du skal løfte det.
- Ikke flytt apparatet uten å ta ut matvarene fra kurvene.
- Sett apparatet i et miljø som er tilstrekkelig opplyst og rent, og hvor stikkkontakten er lett tilgjengelig.
- Apparatet skal brukes og stå i ro på stabilt underlag.
- Apparatet skal ikke brukes hvis det har falt ned, hvis det er synlige tegn på skader, eller hvis det har vannlekkasjer. Ikke bruk apparatet hvis strømledningen eller støpselet er skadd, eller hvis apparatet er defekt.

FØR BRUK

Fjern emballasjen, og kontroller at alle komponenter følger med.

Kontroller at spenningen som er angitt på typeskiltet under apparatet, stemmer overens med spenningen i det lokale strømnettet.



Advarsel!

- Sett opp apparatet i en avstand på minst 10 cm fra vegger, møbler eller andre apparater.



Advarsel!

- Senk aldri apparatet, støpselet og strømledningen ned i vann eller andre væsker. Ikke fyll kurvene med vann når de er satt inn i ovnsrommet.



Advarsel!

- Trekk alltid ut støpselet før du setter inn eller tar ut enkeltkomponenter.
- Sett apparatet på en flat, solid og varmebestandig overflate.
- Rull strømledningen helt ut.

Før du bruker apparatet, anbefales det å rengjøre alle de avtakbare delene som kommer i kontakt med matvarer. Bruk en klut fuktet med varmt vann og et mildt rengjøringsmiddel. Tørk godt. Non-stick-platene og kurvene tåler oppvaskmaskin

BESKRIVELSE AV APPARATET

A – Apparatets hoveddel

B – Berøringsskjerm

C – Non-stick-plater

D - Kurvenes opplåsningsknapper

E - Kurv

F – Ovnsrom

G - Luftinntak

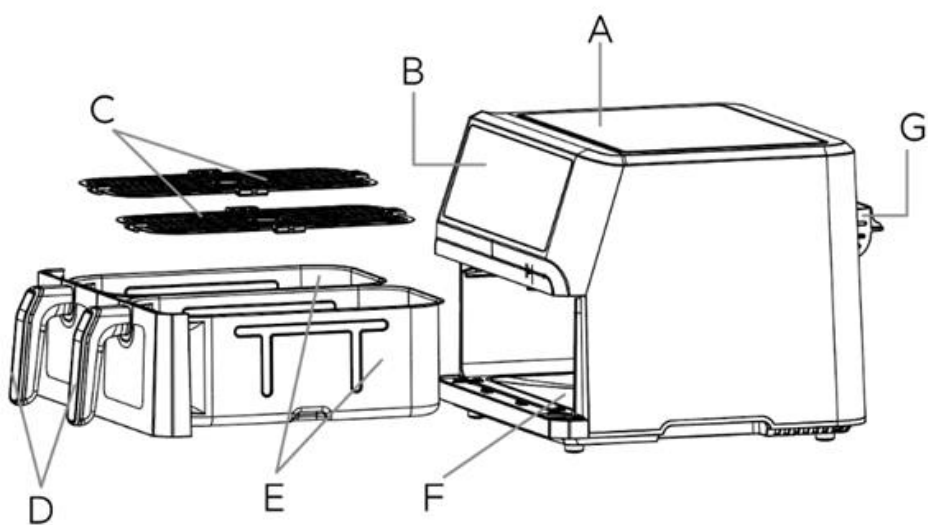

BESKRIVELSE AV BERØRINGSSKJERMEN



1. Slå på

- 1) Etter at fryrkurven er satt inn i gryten og strømmen er koblet til, lyser alle knapper og skjermer i 1 sekund og slukkes deretter.
 - b. Summeren piper én gang, strømikonet lyser hvitt og går inn i standby-modus;
- 2) Hver gang du trykker på en knapp, utløses et pipesignal som varer i 0,2 sekunder.

Ventemodus: Indikatorlampen for strømknappen forblir på, og alle andre lamper er av.

2. Menyvalg og justering av parametere

- 1) Trykk på strømknappen, standardinnstillingene er «Dual bucket Dual cook mode» (tilberedning med to soner), og standardvalg av den første menyen.
 - Trykk på funksjonsmenyen for å velge andre menyer.
 - Trykk på L eller R for å gå ut av Dual cook-modus (lyset forblir på).
- 2) Bruk «+» og «-» til å justere tiden innenfor menyens øvre og nedre grense. Trinn 1min/1t.
 - Når du justerer til maksimum eller minimum, fungerer ikke «+» eller «-», og summeren avgir en feilmelding (piper to ganger).
- 3) Bruk «+» og «-» for å justere innenfor de øvre og nedre temperaturgrensene, hver gang endres temperaturen med 5 °C. Når du justerer til maksimum eller minimum, fungerer ikke «+» eller «-», og summeren avgir en feilmelding (piper to ganger).
- 4) Juster temperatur og tid på venstre og høyre fryrkuve under drift. Trykk på «L» eller «R», og trykk deretter på «+» og «-» for å justere tid og temperatur.
- 5) Etter at du har stilt inn tid og temperatur, trykker du på start/pause, maskinen begynner å arbeide, og tiden teller ned.
- 6) Når du har valgt menyen, kan du klikke på pluss- og minustastene for temperatur og tid for å stille inn temperatur- og tidsparametrene. Ved hjelp av «Sync»-knappen kan du slå synkroniseringsfunksjonen av eller på. Når den slås på, blinker den, og når den slås av, forblir den på. Merk: Synkronisering kan bare justeres før maskinen begynner å arbeide, og kan ikke slås av eller på etter at den har begynt å arbeide.
- 7) Når begge kurvene arbeider samtidig, trykker du på «start/pause», og begge kurvene stopper samtidig.
- 8) Trykk på «start/pause» igjen for å starte arbeidet i henhold til de beholdte innstillingene.
- 9) Hvis bare én av de to kurvene skal settes på pause, trykker du på «L» eller «R», og deretter på «start/pause» for å sette arbeidet på pause.
- 10) Trykk på av/på-knappen under drift, og maskinen slutter å fungere. Motoren fortsetter å arbeide i 20 sekunder, og den digitale skjermen viser en nedtelling på 20S, summeren piper 5 ganger og går i standby-modus.
- 11) Når du arbeider med begge kurvene, kan du trykke på og holde inne «L» eller «R» for å slå av én av kurvene. Den avslåtte fryrkokermotoren fortsetter å arbeide i 20 sekunder, og det digitale tidsdisplayet viser en nedtelling på 20 sekunder, deretter piper maskinen 5 ganger. Den andre kurven fortsetter å fungere til slutten av det innstilte programmet, deretter piper den 5 ganger og går tilbake til standby-modus.
- 12) Når du velger en meny, trykker du på den allerede valgte menyen for å avbryte menyvalget.

- 13) Arbeidsmodus med to kurver: Hvis du velger «L» eller «R» enkeltkurve og går inn i pausemodus, vil den alltid settes på pause (innen 5 minutter uten knappbetjening går den automatisk tilbake til arbeidstilstanden til den andre kurven, ikke påvirket av tilstanden til friturekokeren og den andre kurven).
- 14) Når du har valgt menyen, kan du klikke på pluss- og minustastene for temperatur og tid for å stille inn temperatur- og tidsparametrene. Hvis den støtter Shake-funksjonen, kan du klikke på «Shake» for å slå Shake-funksjonen av eller på. Når den slås på, blinker den, og når den slås av, forblir den på.
- 15) Med «Sync»-knappen kan du slå synkroniseringsfunksjonen på eller av. Når den er slått på, blinker den, og når den er slått av, forblir den på. (Merk: Shake og Sync kan bare justeres før maskinen begynner å arbeide, og kan ikke slås av eller på etter at den har begynt å arbeide)

3. Slutfunksjon for synkronisering (Sync)

Når strømmen er på, trykker du på «Sync» for å avslutte synkroniseringen. «Sync»-lampen blinker (Lampen til «Dual cook» forblir på), og funksjonen endres til synkroniseringslutt. Still den inn før du begynner å lage mat.

- 1) Etter at menyen er stilt inn, trykker du på «start/pause» for å starte arbeidet. Lyset på tasten for dobbel kokefunksjon er av. Kurven med lengst innstillingstid begynner å arbeide først, og den andre kurven starter slik at de blir ferdige samtidig.
- 2) Hvis tiden for friturekokeren som har begynt å arbeide, er justert til å være lavere enn den andre sidens friturekoker under arbeidet, begynner den andre sidens friturekoker å arbeide, og «Sync» er av.
- 3) Hvis tiden for friturekokeren med en kortere innstilt tid justeres til å være lengre enn friturekokeren som har begynt å arbeide under arbeidet, begynner den justerte sidens friturekoker å arbeide umiddelbart, og «Sync» er slått av.

4. Startmodus for synkronisering (Dual cook)

Når strømmen er slått på, er standard «Dual cook»-modus aktivert, og det hvite lyset er på og blinker.

- 1) Når du har valgt menyen, trykker du på «start/pause», og begge sider begynner å arbeide samtidig. Den digitale skjermen viser samme tid og temperatur.
- 2) Trykk på «+» og «-» på temperatur- og tidsknappene under økten, og begge sider øker og minker samtidig.
- 3) I driftstilstanden med to kurver kan du trykke på «L» eller «R» hvis du trenger å justere parametrene til én enkelt kurv.
- 4) Hvis den ene siden av friturekokeren ikke er satt til «Dual cook», trykker du på «start/pause» for å gå ut av modusen «Dual cook» og begynne å tilberede med én kurv.

5. Lys i stekeovn (LIGHT)

- Du kan slå på og av lyset med «LIGHT»-knappen (unntatt i ventemodus)
- Trykk på «LIGHT» for å slå på og av lyset i ovnen med to kurver.
- Hvis stekeovnslyset er på og kurven trekkes ut, vil stekeovnslyset fortsette å lyse i 30 sekunder før det slås av.
- Du kan trykke på «L» eller «R» og deretter trykke på «LIGHT» for å slå på og av det tilsvarende kurvlyset. Ovnlyset tennes i 30 sekunder og slås deretter automatisk av.

6. Påminnelse om risting

- Bruk «Shake»-knappen for å minne deg på å riste til maten.
- «Ristepåminnelsen» er slått på som standard i henhold til den tilsvarende menyfunksjonen. Før du starter, kan du trykke på «Shake» for å slå den av.
- «Ristepåminnelsen» er gyldig når menyinnstillingstiden er ≥ 6 minutter.
- Når maten er varmet opp til 2/3 av arbeidstiden, piper summeren 4 ganger. Samtidig blinker den tilsvarende venstre og høyre digitale skjermen, og skjermen viser «SHK». Trekk ut friturekurven for å snu/rist maten. Etter at du har satt den tilbake, viser den normal tid og temperatur igjen.
- Hvis tiden justeres under arbeidet, tar du utgangspunkt i den nye justerte tiden, og minner om å snu etter å ha kjørt 2/3 av tiden.

7. Uttrekkbar frityrkurv

- Trekk ut én av frityrkurvene, både høyre og venstre kurv stopper.
- Hvis frityrkurven settes tilbake innen 5 minutter, begynner begge frityrkurvene å arbeide i henhold til den innstilte tiden.
- Hvis frityrkurven ikke settes tilbake innen 5 minutter, går maskinen tilbake til standby-modus.

8. Arbeidets slutt

Når arbeidet er avsluttet eller strømmen er slått av, viser det digitale røret en nedtelling på 20 sekunder. Etter at nedtellingen er fullført, piper summeren 5 ganger og går inn i ventemodus, bare strømknappen lyser. Hvis frityrkurven trekkes ut under nedtellingen, slås nedtellingen på den digitale skjermen av, summeren piper 5 ganger og går inn i ventemodus.

Tabellen nedenfor viser omtrentlige tider og temperaturer for ulike typer mat:

Meny	Enkel kurv		Dobbel kurv		Temperaturreguleringsområde (°C)	Tidsjustering sområde (min)	Ristefunksjon
	Standard temperatur (°C)	Standard tid (min)	Standard temperatur (°C)	Standard tid (min)			
Pommes frites	200	26	200	26	80–200	1–60	Påminnelse etter 2/3 av arbeidstiden
Biff	175	19	175	19	80–200	1–60	
Fisk	160	19	160	19	80–200	1–30	
Reker	180	10	180	10	80–200	1–60	
Pizza	150	16	150	16	80–200	1–60	
Kylling	200	32	200	32	80–200	1–60	
Kake	165	16	165	16	80–200	1–60	
Tørking	55	8hours	55	8hours	35–80	1–24t	Ingen risting

RENGJØRING OG VEDLIKEHOLD



Advarsel

Fare for elektrisk støt. Ikke senk apparatet ned i vann eller andre væsker. Ikke fyll kurvene med vann når de er satt inn i ovnsrommet.



Advarsel!

Trekk ut støpselet og vent til de varme delene er avkjølt før du utfører rengjøring og vedlikehold.



Advarsel!

Ikke bruk skurende rengjøringsmidler eller metallverktøy for å unngå riper og skader på belegget. Bruk aldri løsemidler som kan skade plastdeler.



Advarsel!

Trekk alltid ut støpselet før du setter inn eller tar ut enkeltkomponenter.

Rengjøre apparatet

Rengjør de faste delene av apparatet med en fuktig klut uten slipemiddel for å unngå å skade belegget.

Tørk av med en tørr klut.

Rengjør ovnsrommet med en ikke-slipende klut fuktet i varmt vann. Tørk av med en tørr klut.

Rengjør motstandene med en tørr klut for å fjerne matrester.

Rengjøre komponentene

Non-stick-platene og kurvene tåler oppvaskmaskin. For å forlenge levetiden til non-stick-belegget anbefales det å vaske non-stick-platene (C) og kurvene (E) for hånd. Bruk et vanlig oppvaskmiddel og en myk, ikke-slipende svamp.

For å myke opp restene av mat i kurven, er det mulig å fylle den med varmt vann. Tilsett noen dråper vaskemiddel. Vask og tørk.

Tekniske spesifikasjoner

- Modell 34757
- Spenning: 220–240 V
- Frekvens: 50 Hz
- Strøm: 2400 W
- Kurvens kapasitet: 2x4L
- Justerbart temperaturområde: 35–200 °C;
- Justerbart tidsområde: 01–60 min, 1–24 t

KASSERING AV ELEKTRISK OG ELEKTRONISK UTSTYR (WEEE)

Dette symbolet på produktet eller i brukerveiledningen betyr at det elektriske og elektroniske utstyret i henhold til EU-direktivet (WEEE) må kasseres separat fra annet husholdningsavfall, siden det kan være skadelig for miljøet. EU-landene har et systemer for innsamling av avfall. Kontakt din lokale forhandler eller myndighetene for mer informasjon.



Kontaktinformasjon:

F&H Group A/S
Gl. Skivevej 70
DK-8800 Viborg
DANMARK



OM DENNE MANUAL

Oplysningerne i denne manual er markeret med følgende symboler, som betyder:



Fare for børn



Advarsel om forbrændinger



Fare på grund af elektricitet



Advarsel - materielle skader



Fare for skader på grund af andre årsager

TILSIGTET BRUG

Apparatet kan bruges til at tilberede faste fødevarer. Brug ikke apparatet til at tilberede flydende fødevarer. Hvis det er nødvendigt for madlavningen, kan man tilsætte små mængder væske og kontrollere, at væsken er absorberet af den faste mad, før man hælder mere væske på. Hvis der tilsættes en for stor mængde væske, kan den løbe ud og beskadige apparatet.

Dette apparat må ikke bruges til kommercielle og industrielle formål.

Enhver anden brug af apparatet er ikke tiltænkt af producenten, som er fritaget for ethvert ansvar for skader af enhver art, der er opstået som følge af forkert brug af apparatet.

Forkert brug medfører også, at enhver form for garanti bortfalder.

RESTRISICI



Advarsel!

Fare på grund af elektricitet. Apparatet må ikke nedsænkes i vand eller væsker.



Advarsel om forbrændinger.

Rør ikke ved kurvene, tilberedningsrummet, non-stick-pladerne og apparatets indvendige metaldele, når apparatet er i drift eller i minutterne efter, at det er slukket. Vent til de varme dele er kølet af.

Apparatet er designet til at blive brugt til husholdningsformål eller lignende, som f.eks:

i madlavningsområder, der er forbeholdt butikspersonale, kontorer og andre professionelle miljøer på gårde, hoteller, moteller, bed & breakfast og andre beboelsesfaciliteter (til brug for gæster).

Vi fralægger os ethvert ansvar for misbrug eller anden brug end den, der er angivet i denne vejledning.

Forkert brug medfører også, at enhver form for garanti bortfalder.

Vi anbefaler, at du beholder den originale emballage, da der ikke ydes gratis hjælp til fejl, der skyldes utilstrækkelig indpakning af produktet på tidspunktet for forsendelse til et autoriseret servicecenter.

For ikke at kompromittere apparatets sikkerhed må du kun bruge originale reservedele og tilbehør, der er godkendt af producenten.



Fare for børn

- Apparatet må kun bruges af børn over 8 år og af personer med nedsat fysisk, sensorisk eller mental kapacitet, eller som mangler erfaring eller viden, hvis de er under opsyn af en ansvarlig person, eller hvis de har modtaget og forstået instruktionerne og de eksisterende farer ved brug af apparatet.
- Børn må ikke lege med apparatet.
- Rengøring og vedligeholdelse beskrevet i denne vejledning må kun udføres af børn, såfremt de er over 8 år og under opsyn.
- Opbevar altid apparatet og el-ledningen utilgængeligt for børn under 8 år.
- Lad ikke el-ledningen hænge et sted, hvor den kan gribes af et barn.
- Placer apparatet, så børn ikke kan nå de varme dele.
- Efterlad ikke emballagen i nærheden af børn, da den udgør en potentiel farekilde.
- Hvis du beslutter dig for at bortskaffe dette apparat som affald, anbefales det at gøre det ubrugeligt ved at klippe el-ledningen over. Det anbefales også at uskadeliggøre de dele af apparatet, der kan udgøre en fare, især for børn, der kan bruge apparatet som legetøj.



Advarsel om forbrændinger

- Tag stikket ud af stikkontakten, og vent på, at de varme dele køler af, før du udfører rengøring og

vedligeholdelse.

- Rør ikke ved kurvene, tilberedningsrummet, non-stick-pladerne og apparatets indvendige metaldele, når apparatet er i drift eller i minutterne efter, at det er slukket.
- Tag kun fat i kurven i håndtaget, og brug grydelapper eller viskestykker til at tage kurven ud.
- Fyld ikke kurven med olie. Fare for brand.
- Under brug kommer der luft og varm damp ud af luftindtaget. Hold hænder og ansigt på sikker afstand af luftindtaget.
- Når kurven tages ud af airfryeren, slipper der også luft og varm damp ud. Hold hænder og ansigt væk fra tilberedningsrummet.



Advarsel: varm overflade.



Advarsel - materielle skader

Placer apparatet på en stabil og tør overflade.

Anbring ikke apparatet på meget varme overflader eller i nærheden af åben ild for at undgå, at belægningen bliver beskadiget.

Anbring ikke apparatet i nærheden af brændbare materialer (f.eks. tekstiler, gardiner).

El-ledningen må ikke berøre apparatets varme dele.

Vikl strømledningen helt ud inden brug.

Apparatet må ikke forsynes med strøm fra eksterne timere eller separate motordrevne systemer.

Luftindtaget må ikke blokeres, når apparatet er i drift, for at undgå materielle skader og/eller overophedning af apparatet.

Læg kun ingredienserne i kurven for at undgå, at maden kommer i kontakt med de elektriske modstande.

Sørg altid for, at kurvene er sat korrekt ind i airfryeren, før du starter apparatet

Brug aldrig apparatet uden at sætte kurvene ind i airfryeren.

Fyld aldrig kurven over det maksimale niveau.

Placer aldrig genstande på apparatet.

Brug ikke apparatet i tom tilstand.

Brug ikke apparatet udendørs.

Lad ikke apparatet være udsat for vejrlig (f.eks. regn eller sol).

Når stikket er trukket ud, og de varme dele er kølet af, må apparatet kun rengøres med en ikke-slibende klud, der er let fugtet med vand og et par dråber mildt, ikke-aggressivt rengøringsmiddel.

Brug aldrig opløsningsmidler, der beskadiger plastdele.



Fare for skader på grund af andre årsager

- For at løfte apparatet skal du holde det i kroppen.
- Flyt ikke apparatet uden at fjerne maden fra kurvene.
- Placer apparatet i et miljø, der er tilstrækkeligt oplyst og rent, og hvor der er let adgang til stikkontakten.
- Apparatet skal bruges og stå stille på et stabilt underlag.
- Apparatet må ikke bruges, hvis det er blevet tabt, hvis der er synlige tegn på skader, eller hvis det har vandlækager. Brug ikke apparatet, hvis el-ledningen eller stikket er beskadiget, eller hvis apparatet er defekt.

INDEN BRUG

Fjern emballagematerialet, og kontroller, at alle komponenter er til stede.

Kontrollér, at den forsyningsspænding, der er angivet på mærkepladen under apparatet, svarer til den lokale forsyningsspænding.



Advarsel!

- Placer apparatet i en afstand af mindst 10 cm fra vægge, møbler eller andre apparater.



Advarsel!

- Nedsenk aldrig apparatets krop, stikket og el-ledningen i vand eller andre væsker. Fyld ikke

kurvene med vand, når de er indsat i airfryeren.



Advarsel!

- Tag altid stikket ud af stikkontakten, før du sætter enkelte komponenter i eller tager dem ud.
- Placer apparatet på en flad, stabil og varmebestandig overflade.
- Træk el-ledningen helt ud.

Før apparatet tages i brug, anbefales det at rengøre alle de aftagelige dele, der kommer i kontakt med fødevarer. Brug en klud fugtet med varmt vand og et mildt rengøringsmiddel. Tør godt. Non-stick-pladerne og kurvene tåler opvaskemaskine

BESKRIVELSE AF APPARATET

- A - Apparatets krop
- B - Touchskærm
- C - Non-stick-plader
- D - Oplåsningsknap til kurv
- E - Kurv
- F - Tilberedningsrum
- G - Luftindtag

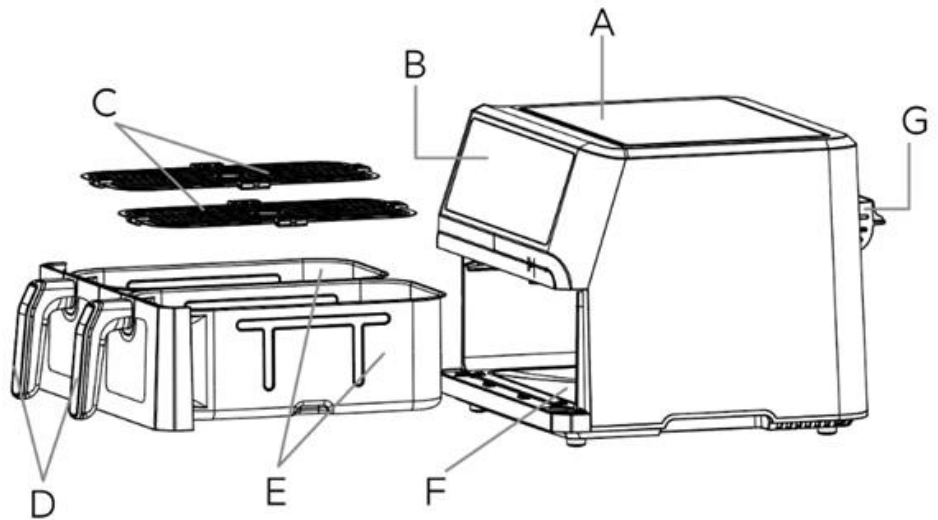

BESKRIVELSE AF TOUCHSKÆRMEN



1. Tændt

- 1) Når airfryer-kurven er sat i gryden, og strømmen er tilsluttet, lyser alle knapper og displays i 1 sekund og slukkes derefter.
 - c. Summeren bipper en gang, strømikonet lyser hvidt og går i standbytilstand;
- 2) Hver knap, du trykker på, udløser et bip, der varer 0,2 sekunder.

Standbytilstand: Indikatorlampen for tænd/sluk-knappen forbliver tændt, og alle andre lamper er slukket.

2. Valg af menu og justering af parametre

- 1) Tryk på tænd/sluk-knappen, standardindstillingerne er "Dual bucket Dual cook mode" (begge kurve, dobbelt tilberedning) og standardvalg for den første menu.
 - Tryk på funktionsmenuen for at vælge andre menuer.
 - Tryk på L eller R for at afslutte tilstanden dobbelt tilberedning (lyset forbliver tændt).
- 2) Tryk på tasterne "+" og "-" for at justere tiden inden for menuens øvre og nedre grænser. Trin 1min/1h.
 - Når den justeres til maksimum eller minimum, virker "+"- eller "-"-knappen ikke, og summeren afgiver en fejlmeddelelse (bipper to gange).
- 3) Tryk på temperaturtasterne "+" og "-" for at justere inden for den øvre og nedre temperaturgrænse, hver gang 5°C. Når den justeres til maksimum eller minimum, virker "+"- eller "-"-knappen ikke, og summeren afgiver en fejlmeddelelse (bipper to gange).
- 4) Juster venstre og højre airfryer-kurvs temperatur og tid under drift. Tryk på tasten "L" eller "R", og tryk derefter på tasterne "+" og "-" for at justere tid og temperatur.
- 5) Når du har indstillet tid og temperatur, skal du trykke på start/pause-knappen, maskinen begynder at arbejde, og tiden tæller ned.
- 6) Når du har valgt menuen, kan du klikke på plus- og minus-tasterne for temperatur og tid for at indstille temperatur- og tidsparametrene. Med knappen "Sync" kan du slå synkroniseringsfunktionen til eller fra. Når den er tændt, blinker den, og når den er slukket, forbliver den tændt. Bemærk: Synkronisering kan kun justeres, før maskinen begynder at arbejde, og kan ikke slås til eller fra, efter at den er begyndt at arbejde.
- 7) Når begge kurve arbejder på samme tid, skal du trykke på "start/pause"-knappen, så stopper begge kurve på samme tid.
- 8) Tryk på "start/pause"-knappen igen for at starte arbejdet i henhold til de gemte indstillinger.
- 9) Hvis kun en af de to kurve skal sættes på pause, skal du trykke på tasten "L" eller "R" og derefter trykke på knappen "start/pause" for at sætte arbejdet på pause.
- 10) Tryk på tænd/sluk-knappen under drift, og maskinen holder op med at fungere. Motoren fortsætter med at arbejde i 20 sekunder, og den digitale skærm viser en 20S-nedtælling, summeren bipper 5 gange og går i standbytilstand.
- 11) Når du arbejder med begge kurve, kan du trykke på kurveknappen "L" eller "R" og holde den nede for at slukke for en af kurvene. Den slukkede airfryer-kurvs motor fortsætter med at arbejde i 20 sekunder, og den digitale tidsskærm viser en nedtælling på 20S, hvorefter maskinen bipper 5 gange. Den anden kurv fortsætter med at arbejde indtil slutningen af det indstillede program, så bipper den 5 gange og går tilbage til standbytilstand.
- 12) Når du vælger en menu, skal du trykke på den allerede valgte menu for at annullere valget af menuen.

- 13) Arbejdstilstand med to kurve: Hvis du vælger en enkelt kurv "L" eller "R" og går i pausetilstand, vil den altid holde pause (inden for 5 minutter uden knapbetjening vender den automatisk tilbage til den anden kurvs arbejdstilstand og påvirkes ikke af tilstanden i airfryeren og den anden kurv).
- 14) Når du har valgt menuen, kan du klikke på plus- og minus-tasterne for temperatur og tid for at indstille temperatur- og tidsparametrene. Hvis den understøtter rystefunktionen, kan du klikke på knappen "Shake" for at slå rystefunktionen til eller fra. Når den er tændt, blinker den, og når den er slukket, forbliver den tændt.
- 15) Med knappen "Sync" kan du slå synkroniseringsfunktionen til eller fra. Når den er slået til, blinker den, og når den er slået fra, forbliver den tændt. (Bemærk: Shake og Sync kan kun justeres, før maskinen begynder at arbejde, og kan ikke slås til eller fra, efter at den er begyndt at arbejde)

3. Synkroniseret afslutningsfunktion (Sync)

Når strømmen er tændt, skal du trykke på funktionstasten "Sync" for at aktivere synkroniseret afslutningsfunktion. Lyset på "Sync"-tasten blinker (lyset på "Dual cook"-tasten forbliver tændt), og funktionen skifter til synkroniseret afslutning. Indstil det, før du begynder at lave mad.

- 1) Når menuen er indstillet, skal du trykke på "start/pause"-knappen, så begynder din airfryer at arbejde. Lyset på tasten for dobbelt tilberedning er slukket. Airfryer-kurven med den længste indstillingstid begynder at arbejde først, og den anden kurv starter, så de bliver færdige sammen.
- 2) Hvis tiden for den airfryer-kurv, der er begyndt at arbejde, justeres til at være lavere end for den kurv i den anden side, under tilberedningen, begynder kurven i den anden side at arbejde, og "Sync"-tasten slukkes.
- 3) Hvis tiden for airfryer-kurven med en kortere indstillet tid justeres til at være længere end den kurv, der er begyndt at arbejde, under tilberedningen, begynder den justerede sides airfryer-kurv at arbejde med det samme, og "Sync"-tasten er slukket.

4. Synkroniseringsstarttilstand (Dual cook/Dobbelt tilberedning)

Når der er tændt for strømmen, er standardtilstanden "Dual cook" slået til, og det hvide lys er tændt og blinker.

- 1) Når du har valgt menuen, skal du trykke på "start/pause"-knappen, og begge sider begynder at arbejde på samme tid. Den digitale skærm viser samme tid og temperatur.
- 2) Tryk på temperatur- og tidstasterne "+" og "-" under arbejdstilstanden, og begge sider af det digitale rør stiger og falder på samme tid.
- 3) Tryk på "L"- eller "R"-tasten, hvis du skal justere parametrene for en enkelt kurv, når du arbejder i dobbelt-kurv-tilstand.
- 4) Hvis den ene side af airfryer-kurven ikke er indstillet i tilstanden "Dobbelt tilberedning", skal du trykke på "start/pause-knappen" for at afslutte tilstanden "Dobbelt tilberedning" og begynde at køre med en enkelt kurv.

5. Ovnlys (LIGHT)

- Du kan tænde og slukke for lyset med "LIGHT"-tasten (undtagen i standbytilstand)
- Tryk på "LIGHT"-tasten for at tænde og slukke lyset i ovnen med to kurve.
- Hvis ovnlyset er tændt, og kurven derefter trækkes ud, varer det 30 sekunder, før ovnlyset slukkes.
- Du kan trykke på "L"- eller "R"-tasten og derefter trykke på "LIGHT"-tasten for at tænde og slukke for det tilsvarende kurvelys Ovnlyset tændes i 30 sekunder og slukkes derefter automatisk.

6. Påmindelse om at ryste maden

- Brug "Shake"-tasten til at minde dig om at ryste maden.
- "Shake"-påmindelsen er slået til som standard i henhold til den tilsvarende menufunktion. Før du starter, kan du trykke på "Shake"-tasten for at slukke den.
- Påmindelsesfunktionen "Shake" gælder, når menuindstillingstiden er ≥ 6 minutter.
- Når maden er opvarmet til 2/3 af arbejdstiden, bipper summeren 4 gange. Samtidig blinker den tilsvarende venstre og højre digitale skærm, og det digitale temperaturreør viser "SHK". Træk airfryer-kurven ud for at vende/ryste maden. Efter at have sat den tilbage, vises den normale tid og temperatur igen.
- Hvis tiden justeres under arbejdet, skal du tage udgangspunkt i den nye justerede tid og huske at vende/ryste maden, når 2/3 af tiden er gået.

7. Træk airfryer-kurvene ud

- Når du trækker en af airfryerens kurve ud, holder både højre og venstre kurv op med at arbejde.
- Hvis airfryer-kurven sættes tilbage inden for 5 minutter, begynder begge kurve at arbejde i henhold

til den indstillede tid.

- Hvis airfryer-kurven ikke sættes tilbage inden for 5 minutter, går maskinen tilbage til standbytilstand.

8. Arbejdets afslutning

Når arbejdet er afsluttet, eller strømmen slukkes, viser det digitale rør en nedtælling til afkøling på 20 sekunder. Når nedtællingen er afsluttet, bipper summeren 5 gange og går i standbytilstand, kun lyset på tænd/sluk-knappen er tændt. Hvis airfryer-kurven trækkes ud under nedtællingen til afkøling, slukkes nedtællingen på den digitale skærm, summeren bipper 5 gange og går i standbytilstand.

Følgende tabel viser omtrentlige tider og temperaturer for forskellige typer mad:

Menu	Enkelt kurv		Dobbelt kurv		Temperaturreguleringsområde (°C)	Tidsjustering sområde (min)	Rystefunktion
	Standardtemperatur (°C)	Standard tid (min)	Standardtemperatur (°C)	Standard tid (min)			
Pommes frites	200	26	200	26	80-200	1-60	Påmindelse efter 2/3 af arbejdstiden
Steak	175	19	175	19	80-200	1-60	
Fisk	160	19	160	19	80-200	1-30	
Rejer	180	10	180	10	80-200	1-60	
Pizza	150	16	150	16	80-200	1-60	
Kylling	200	32	200	32	80-200	1-60	
Kage	165	16	165	16	80-200	1-60	
Dehydrere	55	8 timer	55	8 timer	35-80	1-24 timer	Ingen rystning

RENGØRING OG VEDLIGEHOLDELSE



Advarsel

Fare for elektrisk stød. Apparatet må ikke nedsænkes i vand eller væsker. Fyld ikke kurvene med vand, når de er indsat i airfryeren.



Advarsel!

Tag stikket ud af stikkontakten, og vent på, at de varme dele køler af, før du udfører rengøring og vedligeholdelse.



Advarsel!

Brug ikke slibende rengøringsmidler eller metalværktøj for at undgå at ridse og beskadige belægningen. Brug aldrig opløsningsmidler, der beskadiger plastdele.



Advarsel!

Tag altid stikket ud af stikkontakten, før du sætter enkelte komponenter i eller tager dem ud.

Rengøring af apparatet

Rengør apparatets faste dele med en ikke-slibende, fugtig klud for at undgå at beskadige belægningen. Tør efter med en tør klud.

Rengør tilberedningsrummet med en ikke-slibende klud opvredet i varmt vand. Tør efter med en tør klud.

Rengør med en tør klud for at fjerne madrester.

Rengøring af komponenterne

Non-stick-pladerne og kurvene tåler opvaskemaskine. For at forlænge non-stick-belægningens levetid anbefales det at vaske non-stick-pladerne (C) og kurvene (E) i hånden. Brug et almindeligt opvaskemiddel og en blød, ikke-slibende svamp.

For at blødgøre madresterne i kurven er det muligt at fylde den med varmt vand. Tilsæt et par dråber vaskemiddel. Vask og tør.

Tekniske specifikationer

- Model 34757
- Spænding: 220-240 V
- Frekvens: 50 Hz
- Effekt: 2400W
- Kurvens kapacitet: 2x4L
- Temperaturjusteringsområde: 35~200°C;
- Tidsjusteringsområde: 01~60min, 1h~24h

BORTSKAFFELSE AF ELEKTRISK OG ELEKTRONISK Udstyr (WEEE)

Dette symbol på produktet eller i vejledningen betyder, at elektrisk og elektronisk udstyr iht. det europæiske direktiv (WEEE) skal bortskaffes adskilt fra andet husholdningsaffald, da det kan forurene miljøet. Landene i EU har systemer til affaldsindsamling. Kontakt din lokale forhandler eller myndighed for yderligere oplysninger.

Kontaktoplysninger:

F&H Group A/S
Gl. Skivevej 70
DK-8800 Viborg
DANMARK



TIETOJA TÄSTÄ OHJEESTA

Tässä käyttöohjeessa annetut tiedot on merkitty seuraavilla symboleilla, jotka tarkoittavat seuraavaa:



Vaara lapsille



Varoitus palovammoista



Sähköstä johtuva vaara



Varoitus - materiaalivaurio



Muista syistä johtuvien vahinkojen vaara

KÄYTTÖTARKOITUS

Laitteella voidaan valmistaa kiinteitä ruokia. Älä käytä laitetta nestemäisten elintarvikkeiden keittämiseen. Jos ruoanvalmistus vaatii, voidaan lisätä pieniä määriä nestettä ja varmistaa, että neste on imeytynyt kiinteään ruokaan, ennen kuin kaadetaan lisää nestettä. Jos nestettä lisätään liikaa, se voi vuotaa ulos ja vahingoittaa laitetta.

Tätä laitetta ei saa käyttää kaupallisiin tai teollisiin tarkoituksiin.

Valmistaja ei tarkoita laitteen muuta käyttöä ja vapautuu kaikesta vastuusta, joka koskee laitteen epäasianmukaisesta käytöstä aiheutuneita vahinkoja.

Vääränlainen käyttö johtaa myös takuun mitätöimiseen.

JÄÄNNÖSRISKIT



Varoitus!

Sähkön aiheuttama vaara. Laitetta ei saa upottaa veteen tai muihin nesteisiin.



Palovamman vaara.

Älä koske koreihin, kypsennyslokeroon, tarttumattomiin levyihin tai laitteen sisäisiin metalliosiin laitteen ollessa toiminnassa tai sen sammuttamisen jälkeisinä minuutteina. Odota, että kuumat osat jäähtyvät.

Laitte on suunniteltu käytettäväksi kotitalouskäytössä tai vastaavassa tarkoituksessa, esim:

myymälähenkilökunnalle varatuissa ruoanlaittoloissa, toimistoissa ja muissa ammatillisissa ympäristöissä maataloilla, hotelleissa, motelleissa, aamiaismajoituksissa ja muissa asuinrakennuksissa (vieraiden käyttöön).

Emme ota vastuuta väärinkäytöstä tai muusta kuin tässä käyttöohjeessa määritellystä käytöstä.

Vääränlainen käyttö johtaa myös takuun mitätöimiseen.

Suosittelemme säilyttämään alkuperäisen pakkauksen, sillä ilmaista apua ei anneta vikatilanteissa, jotka johtuvat tuotteen puutteellisesta pakkauksesta, kun tuote lähetetään valtuutettuun huoltokeskukseen.

Jotta laitteen turvallisuus ei vaarantuisi, käytä vain valmistajan hyväksymiä alkuperäisiä varaosia ja lisävarusteita.



Vaara lapsille

- Laitetta voivat käyttää yli 8-vuotiaat lapset ja henkilöt, joilla on heikentynyt fyysinen, sensorinen tai henkinen toimintakyky tai joilla ei ole kokemusta tai tietoa, vain, jos heitä valvoo heistä vastuussa oleva henkilö tai jos he ovat saaneet ja ymmärtäneet laitteen käyttöohjeet ja laitteen käyttöön liittyvät vaarat.
- Lapset eivät saa leikkiä laitteella.
- Lapset eivät saa suorittaa tässä käyttöohjeessa kuvattuja puhdistus- ja huoltotoimenpiteitä, elleivät he ole yli 8-vuotiaita ja ellei heitä valvota.
- Pidä laite ja virtajohto aina alle 8-vuotiaiden lasten ulottumattomissa.
- Älä anna virtajohdon roikkua paikassa, jossa lapsi yltää tarttua siihen.
- Sijoita laite niin, että lapset eivät pääse kuumiin osiin käsiksi.
- Älä jätä pakkausta lasten lähelle, sillä se on mahdollinen vaaranlähde.
- Jos päätät hävittää tämän laitteen jätteenä, laite suositellaan tekemään toimintakyvyttömäksi katkaisemalla virtajohto. Suosituksena on myös tehdä vaarattomiksi laitteen osat, jotka voivat aiheuttaa vaaraa, erityisesti lapsille, jotka voivat käyttää laitetta leikkienä.



Varoitus palovammoista

- Irrota laite pistorasiasta ja odota, että kuumat osat jäähtyvät, ennen kuin teet puhdistus- ja huoltotoimenpiteitä.
- Älä koske koreihin, kypsennyslokeroon, tarttumattomiin levyihin tai laitteen sisäisiin metalliosiin laitteen ollessa toiminnassa tai sen sammuttamisen jälkeisinä minuutteina.
- Ota korista kiinni vain kahvasta ja käytä korin irrottamiseen patalappuja tai keittiöpyyhkeitä.
- Älä täytä koria öljyllä. Tulipalon vaara.
- Käytön aikana ilmanottoaukosta vapautuu ilmaa ja kuumaa höyryä. Pidä kädet ja kasvot turvallisen etäisyyden päässä ilmanottoaukosta.
- Kun kori poistetaan kypsennyslokerosta, myös ilma ja kuuma höyry poistuvat. Pidä kädet ja kasvot kaukana kypsennyslokerosta.



Varoitus: kuuma pinta.



Varoitus - materiaalivaurio

Aseta laite vakaalle ja kuivalle pinnalle.

Älä aseta laitetta erittäin kuumille pinnoille tai avotulen lähelle, jotta pinnoite ei vahingoittuisi.

Älä sijoita laitetta syttyvien materiaalien (kuten kankaiden ja verhojen) läheisyyteen.

Virtajohto ei saa koskettaa laitteen kuumia osia.

Avaa virtajohto kierteeltä kokonaan ennen käyttöä.

Laitteeseen ei saa syöttää virtaa ulkoisilla ajastimilla tai erillisillä, moottoriohjatulla järjestelmillä.

Älä tuki ilmanottoaukkoa, kun laite on toiminnassa, jotta vältetään materiaalivauriot ja/tai laitteen ylikuumeneminen.

Laita ainekset vain koriin, jotta ruoka ei kosketa sähkövastuksia.

Varmista aina ennen laitteen käynnistämistä, että korit ovat kunnolla paikoillaan.

Älä koskaan käytä laitetta asettamatta koreja kypsennyslokeroon.

Älä koskaan täytä koria yli enimmäistason.

Älä koskaan aseta esineitä laitteen päälle.

Laitetta ei saa käyttää tyhjänä.

Laitetta ei saa käyttää ulkona.

Älä jätä laitetta alttiiksi sään vaikutuksille (kuten sateelle tai auringolle).

Kun laite on irrotettu pistorasiasta ja kun kuumat osat ovat jäähtyneet, laite saa puhdistaa ainoastaan hankaamattomalla liinalla, joka on kostutettu kevyesti vedellä ja muutamalla pisaralla mietoa, ei-aggressiivista pesuainetta.

Älä koskaan käytä liuottimia, jotka vahingoittavat muoviosia.



Muista syistä johtuvien vahinkojen vaara

- Laitetta nostettaessa sitä on pidettävä kiinni rungosta.
- Älä siirrä laitetta poistamatta ruokaa koreista.
- Sijoita laite ympäristöön, joka on riittävän valaistua, puhdas ja jossa pistorasiaan pääsee helposti käsiksi.
- Laitetta on käytettävä ja se on jätettävä lepäämään vakaalle alustalle.
- Laitetta ei saa käyttää, jos se on pudonnut, jos siinä on näkyviä merkkejä vaurioista tai jos siinä on vesivuotoja. Älä käytä laitetta, jos virtajohto tai pistoke on vaurioitunut tai jos laite on viallinen.

ENNEN KÄYTTÖÄ

Poista pakkausmateriaali ja tarkista, että kaikki osat ovat mukana.

Tarkista, että laitteen alla olevassa tyyppikilvessä ilmoitettu jännite vastaa paikallista jännitevirtaa.



Varoitus!

- Sijoita laite vähintään 10 cm:n etäisyydelle seinistä, huonekaluista tai muista laitteista.



Varoitus!

- Älä koskaan upota laitteen runkoa, pistoketta ja virtajohtoa veteen tai muihin nesteisiin. Älä täytä koreja vedellä, kun ne on asennettu kypsennyslokeroon.



Varoitus!

- Irrota laite aina pistorasiasta ennen yksittäisten osien asentamista tai irrottamista.
- Aseta laite tasaiselle, vakaalle ja kuumuutta kypsennyslokeroon.
- Kierrä virtajohto kokonaan auki.

Ennen laitteen käyttöä on suositeltavaa puhdistaa kaikki irrotettavat osat, jotka joutuvat kosketuksiin elintarvikkeiden kanssa. Käytä liinaa, joka on kostutettu lämpimällä vedellä ja miedolla pesuaineella. Kuivaa huolellisesti. Tarttumattomat levyt ja korit ovat konepesunkestäviä

LAITTEEN KUVAUS

- A - Laitteen runko
- B - Kosketusnäyttö
- C - Tarttumattomat levyt
- D - Korien avauspainikkeet
- E - Kori
- F - Kypsennyslokero
- G - Ilmanottoaukko

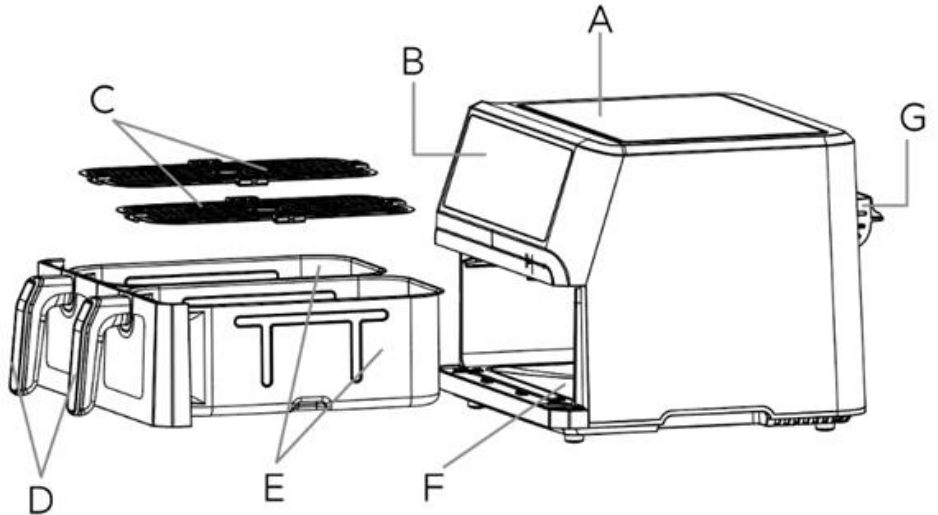

KOSKETUSNÄYTÖN KUVAUS

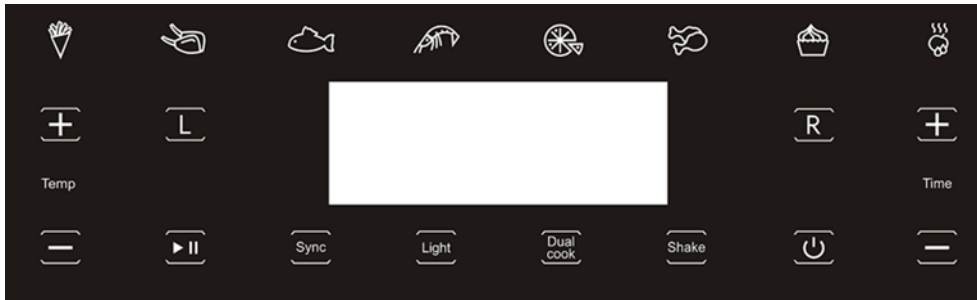

1. Virta päällä

- 1) Kun kypsennyskori on asetettu kattilaan ja virta kytketty, kaikki painikkeet ja näytöt syttyvät sekunnin ajaksi ja sammuvat sitten.
 - d. Summeri piippaa kerran, virtakuvake syttyy valkoisena ja siirtyy valmiustilaan;
- 2) Jokainen painikkeen painallus käynnistää äänimerkin, joka kestää 0,2 sekuntia.

Valmiustila: Virtapainikkeen merkkivalo palaa ja kaikki muut valot sammuvat.

2. Valikon valinta ja parametrien säätö

- 1) Paina virtapainiketta, oletusasetukset ovat "Kypsennys kahdessa korissa" ja ensimmäisen valikon oletusvalinta.
 - Paina toimintovalikkoa valitaksesi muita valikoita.
 - Poistu kaksoiskypsennystilasta painamalla L tai R (valo palaa edelleen).
- 2) Paina "+" ja "-" -painikkeita säätääksesi aikaa valikon ylä- ja alarajojen sisällä. Lisäys 1 min/1 h.
 - Kun säädät suurimman tai pienimmän arvon, "+" tai "-" -painike ei toimi ja summeri antaa virheilmoituksen (piippaa kahdesti).
- 3) Säädä lämpötilan ylä- ja alarajoja painamalla lämpötilan "+" ja "-" painikkeita, joka kerta 5°C. Kun säädät suurimman tai pienimmän arvon, "+" tai "-" -painike ei toimi ja summeri antaa virheilmoituksen (piippaa kahdesti).
- 4) Säädä vasemman ja oikean kypsennyslämpötilaa ja aikaa käytön aikana. Paina L- tai R -painiketta ja säädä sitten aikaa ja lämpötilaa +- ja -painikkeilla.
- 5) Kun olet asettanut ajan ja lämpötilan, paina käynnistys-/taukopainiketta, kone alkaa toimia ja aika laskee alaspäin.
- 6) Kun olet valinnut valikon, voit asettaa lämpötila- ja aikaparametrit lämpötilan ja ajan plus- ja miinuspainikkeilla. Voit ottaa synkronointitoiminnon käyttöön tai poistaa sen käytöstä "Sync"-painikkeella. Kun se kytketään päälle, se vilkkuu, ja kun se kytketään pois päältä, se palaa kiinteästi. Huomaa: Synkronointia voidaan säätää vain ennen koneen käynnistämistä, eikä sitä voi kytkeä päälle tai pois päältä työn aloittamisen jälkeen.
- 7) Kun molemmat korit kypsentyvät samanaikaisesti, paina käynnistys/pysäytys-painiketta, jolloin molemmat korit pysähtyvät samanaikaisesti.
- 8) Paina käynnistys/pysäytys-painiketta uudelleen aloittaaksesi työn säilytettyjen asetusten mukaisesti.
- 9) Jos vain toinen kauhoista halutaan keskeyttää, paina L- tai R -painiketta ja paina sitten käynnistys/pysäytys-painiketta työn keskeyttämiseksi.
- 10) Jos painat virtapainiketta käytön aikana, kone lakkaa toimimasta. Moottori jatkaa toimintaansa 20 sekunnin ajan ja digitaalinäytössä näkyy 20 s:n lähtölaskenta, summeri piippaa 5 kertaa ja siirtyy valmiustilaan.
- 11) Kun käytät molempia koreja, voit kytkeä toisen korin pois päältä painamalla ja pitämällä painettuna "L" tai "R" -koripainiketta. Sammutettu kypsennyskorin moottori jatkaa toimintaansa 20 sekunnin ajan, ja ajan digitaalinäytössä näkyy 20 sekunnin lähtölaskenta, minkä jälkeen laite piippaa 5 kertaa. Toinen kori jatkaa toimintaansa asetetun ohjelman loppuun asti, minkä jälkeen se piippaa 5 kertaa ja palaa valmiustilaan.
- 12) Kun valitset valikkoa, voit peruuttaa valikon valinnan painamalla jo valittua valikkoa.

- 13) Kahden korin kypsennystila: jos valitset yhden korin "L" tai "R" ja siirryt taukotilaan, se pysähtyy aina (5 minuutin kuluessa ilman painikkeen käyttöä, se palaa automaattisesti toisen korin toimintatilaan, eikä korin ja toisen korin tila vaikuta siihen).
- 14) Kun olet valinnut valikon, voit asettaa lämpötila- ja aikaparametrit lämpötilan ja ajan plus- ja miinuspainikkeilla. Jos se tukee ravistustoimintoa, voit ottaa ravistustoiminnon käyttöön tai poistaa sen käytöstä napsauttamalla Shake-painiketta. Kun se kytketään päälle, se vilkkuu, ja kun se kytketään pois päältä, se palaa kiinteästi.
- 15) Synkronointipainikkeen avulla voit kytkeä synkronointitoiminnon päälle tai pois päältä, kun se on päällä, se vilkkuu ja kun se on pois päältä, se pysyy päällä. (Huomaa: Shake ja Sync voidaan säätää vain ennen kuin kone aloittaa työskentelyn, eikä niitä voi kytkeä päälle tai pois päältä työskentelyn aloittamisen jälkeen.)

3. Synkronoinnin lopetustoiminto (Sync)

Kun virta on kytketty päälle, paina synkronoinnin lopetuspainiketta "Sync". "Sync"-painikkeen merkkivalo vilkkuu ("Dual cook"-painikkeen merkkivalo palaa edelleen), ja toiminto muuttuu synkronoinnin päättymiseksi. Aseta se ennen kypsennyksen aloittamista.

- 1) Kun valikko on asetettu, paina käynnistys/pysäytys-painiketta aloittaaksesi kypsennyksen. Kaksoiskypsennystoiminnon painikevalo ei pala. Pisimmän asetusajan kypsennyskori käynnistää kypsennyksen ensin ja toinen kori aloittaa, joten ne valmistuvat yhdessä.
- 2) Jos kypsennyksen aloittaneen kypsennyskorin aika on säädetty alemmaksi kuin toisen puolen korin aika kypsennyksen aikana, toisen puolen kypsennyskori aloittaa kypsennyksen ja "Sync"-painike on pois päältä.
- 3) Jos lyhyemmän asetetun ajan kypsennyskorin aika säädetään pidemmäksi kuin työn aikana työnsä aloittaneen kypsennyskorin aika, säädetyn puolen kypsennys aloittaa kypsennyksen välittömästi, ja "Sync"-painike on pois päältä.

4. Synkronoinnin käynnistystila (Dual cook)

Kun virta on kytketty päälle, oletusasetuksena oleva "Dual cook" kytketty päälle ja valkoinen valo palaa ja vilkkuu.

- 1) Kun olet valinnut valikon, paina käynnistys/pysäytys-painiketta, jolloin molemmat puolet alkavat toimia samanaikaisesti. Digitaalinen näyttö näyttää saman ajan ja lämpötilan.
- 2) Paina kypsennystilan aikana lämpötilan ja ajan "+" ja "-" painikkeita, jolloin digitaalisen näytön molemmat puolet kasvavat ja pienenevät samanaikaisesti.
- 3) Paina kaksoiskorin tilan kypsennystilassa "L"- tai "R"-painiketta, jos haluat säätää yhden korin parametreja.
- 4) Jos "Dual cook"-tilan asetuksissa toinen puoli kypsennyskoreista ei ole asetettu, paina käynnistys-/tauko-painiketta poistuaksesi "Dual cook" -tilasta ja käynnistääksesi kypsennyksen yhdessä korissa.

5. Uunin valo (LIGHT)

- Voit kytkeä valon päälle ja pois päältä "LIGHT"-painikkeella (paitsi valmiustilassa)
- Paina "LIGHT"-painiketta kytkeäksesi kaksoiskorin uunin valon päälle ja pois päältä.
- Jos uunin valo palaa ja korit vedetään ulos, uunin valo palaa 30 sekuntia ennen sammumista.
- Voit painaa painiketta "L"- tai "R"- painiketta ja sitten "LIGHT"-painiketta kytkeäksesi päälle ja pois päältä vastaavan korin valon. Uunin valo syttyy 30 sekunniksi ja sammuu automaattisesti.

6. Ruuan ravistusmuistutus

- Käytä "Shake"-painiketta muistuttamaan sinua ravistamaan ruokaa.
- "Shake"-muistutus on oletusarvoisesti päällä vastaavan valikkotoiminnon mukaan. Ennen käynnistämistä voit sammuttaa sen painamalla "Shake"-painiketta.
- "Shake"-muistustoiminto on voimassa, kun valikon asetus aika on ≥ 6 minuuttia.
- Kun ruoka on kuumennettu 2/3 kypsennysajasta, summeri soittaa 4 äänimerkkiä. Samanaikaisesti vastaava vasen ja oikea digitaalinen näyttö vilkkuu ja lämpötilan digitaalinen näyttö näyttää "SHK". Vedä kypsennyskori ulos ruoan kääntämistä/ravistelua varten. Kun se on asetettu takaisin, se näyttää jälleen normaalin kellonajan ja lämpötilan.
- Jos aikaa tarkistetaan työn aikana, ota uusi tarkistettu aika lähtökohdaksi ja se muistuttaa kääntämään aineksia, kun 2/3 ajasta on kulunut.

7. Kypsennyskorin ulosveto

- Jos vedät kumman tahansa kypsennyskorin ulos, sekä vasen että oikea kori lakkaavat toimimasta.
- Jos kori asetetaan takaisin 5 minuutin kuluessa, molemmat korit alkavat toimia asetetun ajan mukaisesti.
- Jos koria ei aseteta takaisin 5 minuutin kuluessa, laite palaa valmiustilaan.

8. Kypsennyksen loppu

Kun työ lopetetaan tai virta kytketään pois päältä, digitaalinäyttö näyttää 20 sekunnin jäähdytyslaskennan. Kun lähtölaskenta on päättynyt, sumneri piippaa 5 kertaa ja siirtyy valmiustilaan, vain virtapainikkeen valo palaa. Jos kori vedetään ulos jäähdytyksen lähtölaskennan aikana, digitaalinäytön lähtölaskenta sammuu, sumneri piippaa 5 kertaa ja siirtyy valmiustilaan.

Seuraavassa taulukossa esitetään eri ruokalajien likimääräiset ajat ja lämpötilat:

PUHDISTUS JA HUOLTO



Varoitus

Sähköiskun vaara. Laitetta ei saa upottaa veteen tai muihin nesteisiin. Älä täytä koreja vedellä, kun ne on asennettu kypsennyslokeroon.

Valikko	Yksi kori		Kaksoiskori		Lämpötilan säätöalue (°C)	Ajan säätöalue (min)	Ravistustoiminto
	Oletuslämpötila (°C)	Oletusaika (min)	Oletuslämpötila (°C)	Oletusaika (min)			
Ranskalaiset perunat	200	26	200	26	80-200	1-60	Muistutus 2/3 toiminta-ajan jälkeen
Pihvi	175	19	175	19	80-200	1-60	
Kala	160	19	160	19	80-200	1-30	
Katkarapu	180	10	180	10	80-200	1-60	
Pizza	150	16	150	16	80-200	1-60	
Kana	200	32	200	32	80-200	1-60	
Kakku	165	16	165	16	80-200	1-60	Ei ravistusta
Kuivaus	55	8 tuntia	55	8 tuntia	35-80	1-24 tuntia	



Varoitus!

Irrota laite pistorasiasta ja odota, että kuumat osat jäähtyvät, ennen kuin teet puhdistus- ja huoltotoimenpiteitä.



Varoitus!

Älä käytä hankaavia puhdistusaineita tai metallityökaluja, jotta pinnoite ei naarmuuntuisi ja vahingoittuisi. Älä koskaan käytä liuottimia, jotka vahingoittavat muoviosia.



Varoitus!

Irrota laite aina pistorasiasta ennen yksittäisten osien asentamista tai irrottamista.

Laitteen puhdistus

Puhdista laitteen kiinteät osat hankaamattomalla kostealla liinalla, jotta pinnoite ei vahingoitu. Kuivaa kuivalla liinalla.

Puhdista kypsennyslokero lämpimään veteen kastetulla hankaamattomalla liinalla. Kuivaa kuivalla liinalla. Puhdista vastukset kuivalla liinalla ruokajäämien poistamiseksi.

Laitteen osien puhdistus

Tarttumattomat levyt ja korit ovat konepesunkestäviä. Tarttumattoman pinnoitteen käyttöä pidentämiseksi on suositeltavaa pestä tarttumattomat levyt (C) ja korit (E) käsin. Käytä tavallista astianpesuainetta ja pehmeää hankaamatonta sientä.

Korissa olevien ruokajäämien pehmentämiseksi se voidaan täyttää kuumalla vedellä. Lisää muutama tippa pesuainetta. Pese ja kuivaa.

Tekniset tiedot

- Malli 34757
- Jännite: 220-240V
- Taajuus: 50 Hz
- Teho: 2400 W
- Korin tilavuus: 2 x 4 L
- Lämpötilan säätöalue: 35~200°C;
- Säädettävä aika-alue: 01~60 min, 1 h~24 h

SÄHKÖ-JA ELEKTRONIKKALAITTEIDEN HÄVITTÄMINEN (WEEE-DIREKTIIVI)

Tämä symboli tuotteessa tai ohjeissa tarkoittaa, että Euroopan unionin direktiivin (WEEE) mukainen sähkö- ja elektroniikkalaitte pitää hävittää erillään muusta kotitalousjätteestä, koska laitteet voivat olla haitallisia ympäristölle. EU-maissa on omat jätteenkierrätysjärjestelmänsä. Ota yhteyttä oman alueesi jälleenmyyjään tai jätehuollon viranomaiseen saadaksesi lisätietoja.

**Yhteystiedot:**

F&H Group A/S
Gl. Skivevej 70
DK-8800 Viborg
TANSKA

OM DENNA BRUKSANVISNING

Informationen i den här bruksanvisningen är markerad med följande symboler med följande innebörd:



Fara för barn



Varning för brännskador



Fara på grund av elektricitet



Varning – materiella skador



Risk för skador av andra orsaker

AVSEDD ANVÄNDNING

Apparaten kan användas för att tillaga fast föda. Apparaten får inte användas att tillaga flytande föda. Om det behövs för tillagningen kan små mängder vätska tillsättas. Kontrollera då att vätskan absorberas av den fasta födan innan du håller på mer vätska. Om en för stor mängd vätska tillsätts kan den läcka ut och skada apparaten.

Denna apparat får inte användas för kommersiella eller industriella ändamål.

All annan användning av apparaten är inte avsedd av tillverkaren, och denne tar inget ansvar för skador av något slag som orsakas av felaktig användning av apparaten.

Felaktig användning leder också till att alla former av garanti upphör att gälla.

ÖVRIGA RISKER



Varning!

Fara på grund av elektricitet. Sänk inte ned apparaten i vatten eller annan vätska.



Varning för brännskador.

Rör inte vid korgarna, tillagningsutrymmet, non-stick-plattorna eller apparatens inre metalldelar när apparaten är igång eller under minuterna efter att den har stängts av. Vänta tills de varma delarna har svalnat.

Apparaten har utformats för att användas för hushållsändamål eller liknande, t.ex:

i matlagningsutrymmen som är reserverade för butikspersonal, kontor och andra yrkesmiljöer på gårdar, hotell, motell, bed & breakfast och andra bostadsanläggningar (för användning av gäster).

Vi fransäger oss allt ansvar för felaktig användning eller för annan användning än den som anges i denna bruksanvisning. Felaktig användning leder också till att alla former av garanti upphör att gälla.

Vi rekommenderar att du behåller originalförpackningen. Kostnadsfri hjälp går inte att få för fel som beror på att produkten inte har förpackats på rätt sätt vid leverans till ett auktoriserat servicecenter.

För att inte äventyra apparatens säkerhet får endast originalreservdelar och tillbehör som godkänts av tillverkaren användas.



Fara för barn

- Apparaten får endast användas av barn över åtta år och av personer med nedsatt fysisk, sensorisk eller mental förmåga, eller som saknar erfarenhet eller kunskap, om de övervakas av en ansvarig person eller om de har fått och förstått instruktionerna och de faror som förknippas med användning av apparaten.
- Barn får inte leka med apparaten.
- Rengörings- och underhållsåtgärder som beskrivs i den här bruksanvisningen får inte utföras av barn såvida de inte är äldre än åtta år och övervakas av en vuxen.
- Förvara alltid apparaten och nätsladden utom räckhåll för barn under åtta år.
- Låt inte nätsladden hänga på en plats där ett barn kan få tag i den.
- Placera apparaten så att barn inte kan nå de heta delarna.
- Lämna inte förpackningen i närheten av barn eftersom den utgör en potentiell riskkälla.
- Om du bestämmer dig för att kassera apparaten som avfall, rekommenderar vi att du gör den obrukbar genom att klippa av nätsladden. Vi rekommenderar också att du oskadliggör de delar av apparaten som kan utgöra en fara, särskilt för barn som kan använda apparaten som en leksak.



Varning för brännskador

- Dra ur kontakten och vänta tills de heta delarna har svalnat innan du utför rengöring eller underhåll.
- Rör inte vid korgarna, tillagningsutrymmet, non-stick-plattorna eller apparatens inre metalldelar när apparaten är igång eller under minuterna efter att den har stängts av.
- Ta bara tag i korgen i handtaget och använd grytlappar eller kökshanddukar för att ta bort korgen.
- Fyll inte korgen med olja. Risk för brand.
- Under användning släpps luft och het ånga ut från luftintaget. Håll händer och ansikte på säkert avstånd från luftintaget.
- När korgen tas bort från tillagningsutrymmet släpps även luft och het ånga ut. Håll händer och ansikte borta från tillagningsutrymmet.



Varning: het yta.



Varning – materiella skador

Placera apparaten på en stabil och torr yta.

Förhindra att beläggningen skadas genom att inte placera apparaten på mycket heta ytor eller i närheten av öppen eld.

Placera inte apparaten i närheten av lättantändliga material (t.ex. tyger, gardiner).

Nätkabeln får inte komma i kontakt med apparatens heta delar.

Rulla ut sladden helt innan du använder apparaten.

Apparaten får inte strömförsörjas av externa timers eller separata fjärrstyrningssystem.

Undvik materiella skador och/eller överhettning av apparaten genom att inte blockera luftintaget när apparaten är igång.

Lägg endast ingredienserna i korgen för att förhindra att maten kommer i kontakt med de elektriska motstånden.

Se alltid till att korgarna är ordentligt isatta i tillagningsutrymmet innan du startar apparaten

Använd aldrig apparaten utan att korgarna är placerade i tillagningsutrymmet.

Fyll aldrig korgen över max-nivån.

Placera aldrig föremål på apparaten.

Låt aldrig apparaten vara igång tom.

Använd inte apparaten utomhus.

Låt inte apparaten utsättas för väder och vind (t.ex. regn eller sol).

Efter att du har dragit ut kontakten och när de varma delarna har svalnat får apparaten endast rengöras med en icke-slipande trasa som har fuktats lätt med vatten och några droppar mildt, diskmedel.

Använd aldrig lösningsmedel som skadar plastdelar.



Risk för skador av andra orsaker

- Håll i huvuddelen när du vill lyfta apparaten.
- Flytta inte apparaten utan att ta ut maten ur korgarna.
- Placera apparaten i en miljö som är tillräckligt upplyst och ren och där eluttaget är lätt att komma åt.
- Apparaten ska användas och förvaras på ett stabilt underlag.
- Apparaten får inte användas om den har tappats, om det finns synliga tecken på skador eller om den läcker vatten. Använd inte apparaten om nätsladden eller stickkontakten är skadad eller om det är fel på apparaten.

FÖRE ANVÄNDNING

Ta bort förpackningsmaterialet och kontrollera att alla komponenter finns på plats.

Kontrollera att den spänning som anges på märkskylten på apparatens undersida överensstämmer med den lokala spänningen.



Varning!

- Placera apparaten minst 10 cm från väggar, möbler eller andra apparater.



Varning!

- Sänk aldrig ner apparaten, kontakten eller nätsladden i vatten eller andra vätskor. Fyll inte korgarna med vatten när de är monterade i tillagningsutrymmet.



Varning!

- Dra alltid ur kontakten innan du sätter i eller tar ur enskilda komponenter.
- Placera apparaten på ett plant, stabilt och värmetåligt underlag.
- Dra ut nätsladden helt och hållet.

Innan du använder apparaten rekommenderar vi att du rengör alla löstagbara delar som kommer i kontakt med livsmedel. Använd en trasa fuktad med varmt vatten och ett mildt rengöringsmedel. Torka ordentligt. Non-stick-plattorna och korgarna tål maskindisk

BESKRIVNING AV APPARATEN

- A - Apparatsens huvuddel
- B - Pekskärm
- C - Non-stick-plattor
- D - Korgarnas upplåsningsknappar
- E - Korg
- F - Tillagningsutrymme
- G - Luftintag

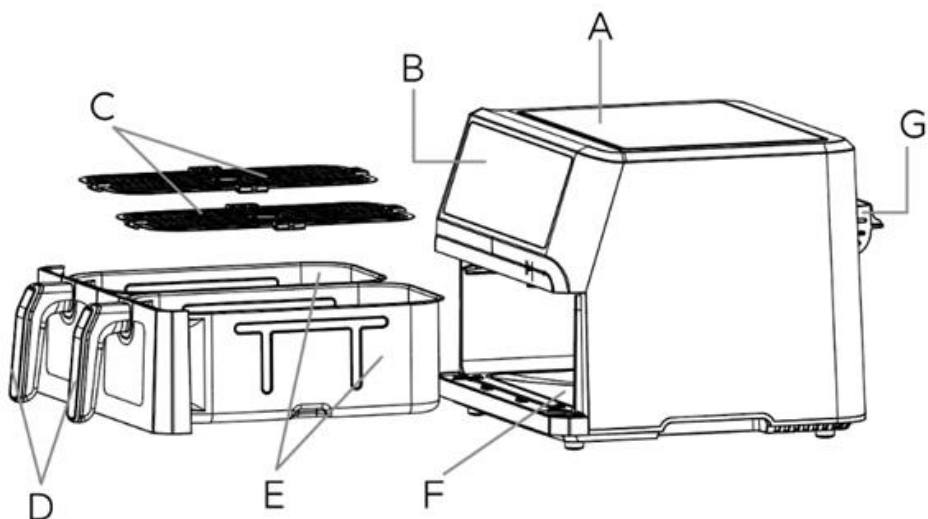

BESKRIVNING AV PEKSKÄRMEN



1. Starta

- 1) När du har satt in fritöskorgen i pannan och anslutit strömmen tänds alla knappar och displayer i 1 sekund för att sedan slockna.
 - e. Summern ljuder en gång, strömikonen lyser vitt och försätts i standbyläge;
- 2) Varje gång du trycker på en knapp hörs en ljudsignal som varar i 0,2 sekunder.

Standbyläge: Strömknappens indikatorlampa lyser och alla andra lampor är släckta.

2. Menyval och parameterjustering

- 1) Tryck på strömknappen. Standardinställningen är "Dubbel tillagning med dubbla pannor" och standardvalet är den första menyn.
 - Tryck på funktionsmenyn för att välja andra menyer.
 - Tryck på L eller R för att avsluta det dubbla tillagningsläget (lampan fortsätter att lysa).
- 2) Tryck på knapparna + och - för att justera tiden inom menyens övre och nedre gräns. Steg om 1 min/1 h.
 - När du har nått det högsta eller lägsta läget fungerar inte knappen + eller - och summern avger en felsignal (piper två gånger).
- 3) Tryck på temperaturknapparna + och - för att justera temperaturen inom den övre och nedre gränsen i steg om 5 °C. När du har nått det högsta eller lägsta läget fungerar inte knappen + eller - och summern avger en felsignal (piper två gånger).
- 4) Justera temperatur och tid för vänster och höger fritöskorg under användning. Tryck på knappen L eller R och tryck sedan på knapparna + och - för att ställa in tid och temperatur.
- 5) När du har ställt in tid och temperatur trycker du på start-/pausknappen. Maskinen startar och tiden räknas ned.
- 6) När du har valt menyn kan du klicka på plus- och minusknapparna för temperatur och tid för att ställa in temperatur- och tidsparametrarna. Med hjälp av "Sync"-knappen kan du aktivera eller inaktivera synkroniseringsfunktionen. När den är aktiverad blinkar knappen och när den är inaktiverad lyser knappen med ett fast sken. Obs! Synkronisering kan endast justeras innan apparaten börjar arbeta och kan inte slås på eller av efteråt.
- 7) När båda korgarna är igång samtidigt trycker du på start-/pausknappen så stoppas båda korgarna samtidigt.
- 8) Tryck på start-/pausknappen igen för att starta tillagningen enligt de sparade inställningarna.
- 9) Om endast en av de två korgarna ska pausas trycker du på knappen "L" eller "R" och sedan på start-/pausknappen för att pausa tillagningen.
- 10) Tryck på strömknappen så stängs apparaten av. Motorn fortsätter att arbeta i 20 sekunder och den digitala skärmen visar en nedräkning på 20 sekunder innan summern piper fem gånger och apparaten försätts i standbyläge.
- 11) När du arbetar med båda korgarna kan du trycka och hålla ned korgknappen "L" eller "R" för att stänga av en av korgarna. Den avstängda fritöskorgsmotorn fortsätter att arbeta i 20 sekunder och den digitala tidsskärmen visar en nedräkning på 20 sekunder innan apparaten piper fem gånger. Den andra korgen fortsätter att arbeta till slutet av det inställda programmet, sedan piper den fem gånger och återgår till standbyläget.
- 12) När du väljer en meny trycker du på den redan valda menyn för att avbryta menyvalet.

- 13) Arbetsläge med dubbla korgar: om du väljer korg "L" eller "R" och aktiverar pausläget kommer den alltid att pausa (om du inte trycker på någon knapp under fem minuter återgår den automatiskt till den läget där den andra korgen används, utan hänsyn till fritöskorgens och den andra korgens status).
- 14) När du har valt menyn kan du klicka på plus- och minusknapparna för temperatur och tid för att ställa in temperatur- och tidsparametrarna. Om skakfunktionen stöds kan du trycka på "Shake"-knappen för att aktivera eller inaktivera skakfunktionen. När den är aktiverad blinkar knappen och när den är inaktiverad lyser knappen med ett fast sken.
- 15) Med hjälp av "Sync"-knappen kan du aktivera eller inaktivera synkroniseringsfunktionen. När den är aktiverad blinkar knappen och när den är inaktiverad lyser knappen med ett fast sken. (Obs! Skakning och synkronisering kan endast justeras innan apparaten börjar arbeta, och kan inte slås på eller av efteråt)

3. Funktion för synkroniserat slut (Sync)

När strömmen är påslagen trycker du på funktionsknappen "Sync" för synkroniserat slut. Kontrolllampan "Sync" blinkar (kontrolllampan "Dual cook" lyser) och funktionen ändras till synkroniserat slut. Ställ in funktionen innan du börjar tillaga maten.

- 1) När menyn är inställd trycker du på start-/pausknappen för att börja tillagningen. Knappen för dubbel tillagning är släckt. Fritöskorgen med den längsta inställda tiden börjar arbeta först och sedan den andra korgen, så att de blir färdiga samtidigt.
- 2) Om tiden för den fritöskorg som har börjat arbeta ändras så att den blir längre än den andra fritöskorgen, börjar den andra fritöskorgen arbeta och "Sync"-knappen inaktiveras.
- 3) Om tiden för fritöskorgen med kortare inställd tid ändras så att den blir längre än den fritöskorg som har börjat arbeta, börjar den justerade fritöskorgen att arbeta omedelbart och "Sync"-knappen inaktiveras.

4. Läge för synkroniserad start (Dual cook)

När strömmen slås på aktiveras standardläget "Dual cook" och den vita lampan tänds och blinkar.

- 1) När du har valt meny trycker du på start-/pausknappen och båda sidorna börjar arbeta samtidigt. Den digitala skärmen visar samma tid och temperatur.
- 2) Tryck på temperatur- och tidsknapparna + och - under när apparaten arbetar, så ökar och minskar båda sidorna samtidigt.
- 3) Tryck på "L"- eller "R"-knappen i läget för dubbla korgar om du behöver justera parametrarna för en enskild korg.
- 4) Om fritöskorgen på ena sidan inte är inställd i läget "Dubbel tillagning" kan du trycka på start-/pausknappen för att avsluta läget "Dubbel tillagning" och starta tillagning med en korg.

5. Ugnslampan (LIGHT)

- Du kan tända och släcka lampan med "LIGHT"-knappen (förutom i standbyläge)
- Tryck på "LIGHT"-knappen för att tända och släcka ugnslampan.
- Om ugnslampan är tänd och korgen sedan dras ut släcks ugnslampan efter ytterligare 30 sekunder.
- Du kan trycka på knappen "L" eller "R" och sedan på knappen "LIGHT" för att tända och släcka motsvarande korgs lampa. Ugnslampan tänds i 30 sekunder och slocknar sedan automatiskt.

6. Påminnelse om att skaka maten

- Använd "Shake"-knappen för att få en påminnelse om att skaka maten.
- Skakpåminnelsen är aktiverad som standard enligt motsvarande menyfunktion. Innan du börjar kan du trycka på "Shake"-knappen för att stänga av påminnelsen.
- Skakpåminnefunktionen gäller när menyinställningstiden är ≥ 6 minuter.
- När maten har värmts upp till 2/3 av arbetstiden ljuder summern fyra gånger. Samtidigt blinkar den motsvarande vänstra och högra digitala skärmen och den digitala temperaturdisplayen visar "SHK". Dra ut fritöskorgen för att vända/skaka maten. Efter att ha satt tillbaka den visar den normal tid och temperatur igen.
- Om tiden justeras under arbetets gång ska du utgå från den nya justerade tiden och komma ihåg att vända efter att ha 2/3 av tiden har gått.

7. Utdragning av fritöskorg

- När du drar ut någon av fritöskorgarna slutar både vänster och höger korg att fungera.
- Om fritöskorgen ställs tillbaka inom fem minuter börjar båda fritöskorgarna arbeta enligt den inställda tiden.
- Om fritöskorgen inte ställs tillbaka inom fem minuter återgår maskinen till standbyläget.

8. Arbetets slut

När arbetet är avslutat eller strömmen stängs av visar den digitala displayen en nedräkning för en nedkylningstid på 20 sekunder. När nedräkningen är klar piper summern fem gånger och apparaten försätts i standbyläge. Endast strömknappens lampa är tänd. Om fritöskorgen dras ut under nedkylningstiden stängs nedräkningen av på den digitala displayen, summern ljuder fem gånger och apparaten försätts i standbyläge.

Följande tabell visar ungefärliga tider och temperaturer för olika typer av mat:

Meny	Enskild korg		Dubbel korg		Justeringsområde för temperatur (°C)	Tidsinställningsintervall (min)	Skakfunktion
	Standardtemperatur (°C)	Standardtid (min.)	Standardtemperatur (°C)	Standardtid (min.)			
Pommes frites	200	26	200	26	80–200	1–60	Påminnelse efter 2/3 av arbetstiden
Biff	175	19	175	19	80–200	1–60	
Fisk	160	19	160	19	80–200	1–30	
Räkor	180	10	180	10	80–200	1–60	
Pizza	150	16	150	16	80–200	1–60	
Kyckling	200	32	200	32	80–200	1–60	
Tårta	165	16	165	16	80–200	1–60	
Torkning	55	8 timmar	55	8 timmar	35–80	1–24 timmar	Ingen skakning

SKÖTSEL OCH UNDERHÅLL



Varning!

Risk för elstötar. Sänk inte ned apparaten i vatten eller annan vätska. Fyll inte korgarna med vatten när de är monterade i tillagningsutrymmet.



Varning!

Dra ur kontakten och vänta tills de heta delarna har svalnat innan du utför rengöring eller underhåll.



Varning!

Undvik repor och skador på beläggningen genom att inte använda slipande rengöringsmedel eller metallverktyg. Använd aldrig lösningsmedel som skadar plastdelar.



Varning!

Dra alltid ur kontakten innan du sätter i eller tar ur enskilda komponenter.

Rengöra apparaten

Förhindra att beläggningen skadas genom att rengöra apparatens fasta delar med en mjuk, fuktig trasa. Torka med en torr trasa.

Rengör tillagningsutrymmet med en mjuk trasa som fuktats med varmt vatten. Torka med en torr trasa. Rengör motstånden med en torr trasa för att avlägsna matrester.

Rengöra komponenterna

Non-stick-plattorna och korgarna tål maskindisk. För att förlänga non-stick-beläggningens livslängd rekommenderas att du handdiskar non-stick-plattorna (C) och korgarna (E). Använd ett vanligt diskmedel och en mjuk, icke-slipande svamp.

Du kan mjuka upp matresterna i korgen genom att fylla den med varmt vatten. Tillsätt några droppar diskmedel. Rengöra och torka.

Tekniska specifikationer

- Modell 34757
- Spänning: 220–240 V
- Frekvens: 50 Hz
- Ström: 2400 W
- Korgens storlek: 2 x 4 liter
- Justerbart temperaturintervall: 35–200 °C;
- Justerbart tidsintervall: 01–60 min, 1–24 h

KASSERING AV ELEKTRISK OCH ELEKTRONISK UTRUSTNING (WEEE-DIREKTIVET)

Den här symbolen på produkten eller i instruktionerna innebär att den elektriska och elektroniska utrustningen enligt EU-direktivet (WEEE) måste kasseras separat från annat hushållsavfall eftersom den kan vara skadlig för miljön. Länderna i EU har återvinningssystem. Kontakta din lokala leverantör eller myndighet för mer information.



Kontaktuppgifter till oss:

F&H Group A/S
Gl. Skivevej 70
DK-8800 Viborg
DANMARK

