



A MATTER OF TASTE

Soft Ice Cream & Slushie Maker



BRUKSANVISNING - BRUKSANVISNING - BRUGSANVISNING -
KÄYTTÖOHJE – USER MANUAL

LES ALLE INSTRUKSJONENE FØR BRUK. TA VARE PÅ DISSE INSTRUKSJONENE FOR FREMTIDIG BRUK
LÄS ALLA INSTRUKTIONER FÖRE ANVÄNDNING. SPARA DESSA INSTRUKTIONER FÖR FRAMTIDA BRUK
LÆS HELE VEJLEDNINGEN FØR BRUG. OPBEVAR DENNE VEJLEDNING TIL FREMTIDIG BRUG
LUE OHJEET ENNEN KÄYTTÖÄ. SÄILYTÄ NÄMÄ OHJEET MYÖHEMPÄÄ TARVETTA VARTEN
READ ALL INSTRUCTIONS BEFORE USE. SAVE THESE INSTRUCTIONS FOR FUTURE REFERENCE

IMPORTANT

Safety Instructions

Please read these warning instructions carefully before use. Improper operation may damage the machine and void the warranty.

1. When using electrical appliances, follow basic safety precautions to reduce the risk of fire, electric shock, and injury.
2. Ensure that the power source on the appliance correspond with the power source in your home and that the socket is properly grounded. If the power cord is damaged, it must be replaced by the manufacturer or a qualified service agent.
3. For indoor use only. Do not use outdoors or tilt the product more than 45 degrees.
4. To avoid electric shock, do not splash water on wires, plug, or ventilation ports. Do not submerge the appliance in water or other liquids.
5. Unplug the appliance after use or before cleaning. Use only manufacturer-recommended accessories.
6. Keep the machine away from heat sources. Maintain at least 20 cm distance from other objects for proper ventilation.
7. Avoid frequent power button operation. Wait at least 5 minutes between uses to protect the compressor.
8. Do not insert metal objects or other electrical devices into the appliance.
9. Ensure the mixing blade and the mixing bowl is properly installed before switching on.
10. The food material temperature should be $8\pm 2^{\circ}\text{C}$. Do not freeze ingredients or use ingredients below 5°C to prevent blade jamming.
11. Do not use detergent or abrasive tools for cleaning. Always unplug before cleaning or maintenance.
12. Do not remove the mixing bowl during operation or if it contains liquid.
13. Ensure the handle is in the closed position before adding liquid ingredients.
14. Do not insert forks, chopsticks, cutlery, or foreign objects into the bowl.
15. Keep the lid closed while the appliance is in use.
16. Pour liquids gently into the bowl to avoid splashing.

17. Add liquids only. Do not add ice, solids, or hot ingredients to avoid damaging the machine.
18. Keep the unit running while using the dispenser
19. Maintain at least 20 cm clearance from surrounding objects.
20. The mixing blade and bowl are dishwasher safe, but avoid heat/dry cycles.
21. The “Menu” button does not work during operation. Hold the knob for 2 seconds to stop, then select a new menu and press the knob to start.
22. Wait 2 hours before first use. Keep the lid open during this time.
23. To avoid food contamination:
 - Avoid leaving the door open for extended periods.
 - Clean food-contact surfaces and drainage regularly.
 - Clean water tank if it’s not used for 48 hours and the flush water systems if it’s not used for 5 days.
 - If unused for long periods, switch off, defrost, clean, and leave the door open.
24. Children under 12 or individuals with physical, sensory, or mental limitations must use under adult supervision. Cleaning/maintenance must not be performed by unsupervised children.
25. Suitable for household or similar non-retail uses (e.g., office kitchens, farmhouses, guesthouses, motels).
26. Compressor protection: Do not restart immediately after shutdown. Wait 3 minutes before restarting.



Warning: Be aware of the fire hazard.

SAFETY NOTES

In order to use the installation instructions safely and correctly, pay attention to the relevant precautions.

- **WARNING:** Indicates a situation that could result in death or serious injury.
- **CAUTION:** Indicates a situation that could result in personal injury or property damage.

MEANING OF SYMBOLS:





















Indicates that this is prohibited.



Indicates a reminder to pay attention to the operation.



Prohibited and Caution Instructions

 It is forbidden to disassemble, repair and modify the appliance by itself, which may cause fire and electric shock.	 Clean the power plug regularly. Plug stains and humidity can cause insulation failures and fires.
 Power must be cut off during repairs. Improper operation can lead to electric shock.	 The appliance should not be wet or drenched. Danger of electric shock or fire.
 Do not allow children to touch it during operation. To avoid electric shock and injury to children.	 Do not open the lid during operation, and do not put spoons or other utensils into the appliance.
 Do not touch the power plug when your hands are wet, can cause electric shock.	 The appliance cannot operate when the rotating parts are exposed – can cause injury.
 Please do not move the appliance during operation. Can cause injury.	 Do not use in unstable places. Can cause injury.
 Do not touch sharp metal. Will cause malfunction.	 Cover installation and removal cannot be performed during operation. Can cause injury.
 The machine part cannot be washed in water. Will cause malfunction.	 If the power cord is damaged, it must be replaced by the manufacturer or its maintenance department or similar professionals in order to avoid danger.
 When turn off power, hold the insulating part of the power plug, do not pull the power cord directly. Shorted or broken wires can cause electric shock or fire.	 Do not damage the insulation part of the power cord and the power plug, and do not tie the power cord, stretch it, press heavy objects, or heat it at high temperatures. Shorted or broken wires can cause electric shock or fire.
 Do not use other power sources other than 220–240VAC power. It will cause fire and electric shock. Do not use it when the plug is unstable.	 The power cord must be unplugged when not in use. Avoid electric shock and fire caused by abrasion of insulating glue.

PRODUCT DESCRIPTION

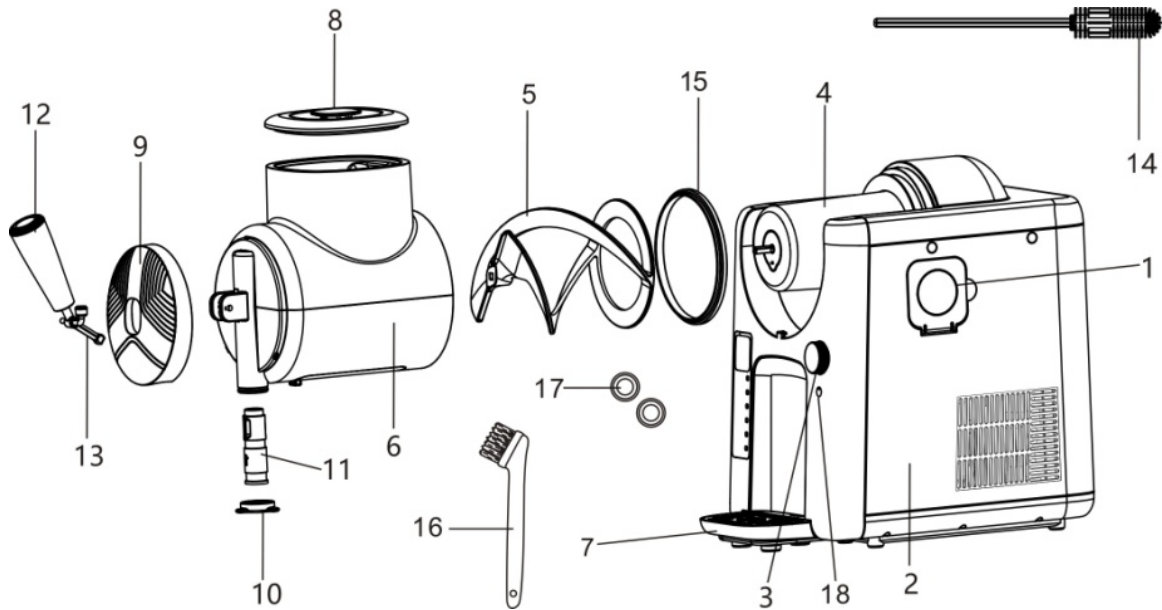

No	Part Description	No	Part Description	No	Part Description
1	Storage rack	2	Main body	3	Gear selection knob
4	Evaporator	5	Stirring blade	6	Double-layer mixing bowl
7	Removable drip tray	8	Bowl cover	9	Removable cover
10	Squeeze-out cover	11	Movable extrude head	12	Handle
13	Handle fixing pin	14	Multi-functional cleaning brush	15	Sealing ring
17	Silicone seal ring for movable extrude head	16	Flat cleaning brush	18	Menu button

INSTALLATION

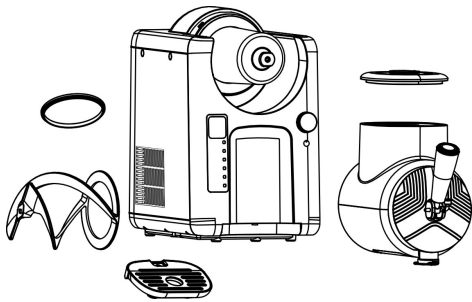

1. Ensure all parts are fully cleaned and the motor base is level on a flat, solid surface.

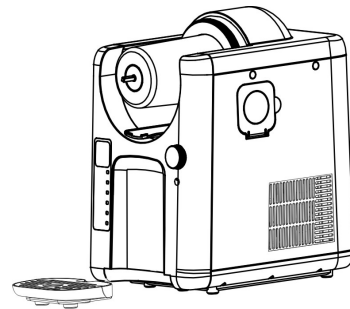

2. Insert the drip tray by the arrow direction in front of the motor base until it clicks into place.

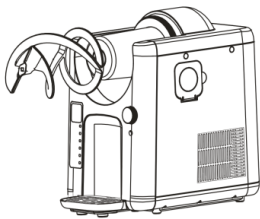

3. Install the stirring blade on the mixing barrel. Make sure the bottom of the stirring blade is completely.

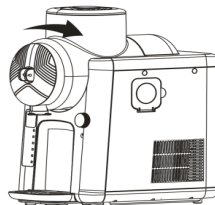

4. Lock the mixing bowl onto the machine body, rotate it clockwise to lock it.

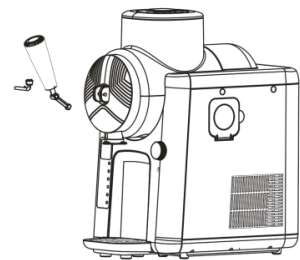

5. Put the push-pull rod into the hole and install the handle pin to tighten it.

INSTALLATION OF EXTRUDE

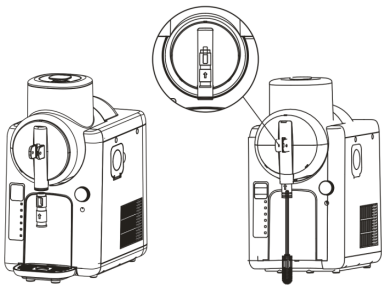

1. Use the cleaning brush's handle to push the movable extrude head to the appropriate position.

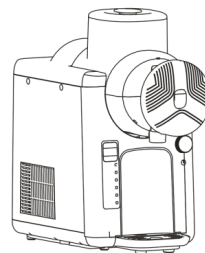

2. Rotate the cover to install on the mixing bowl.

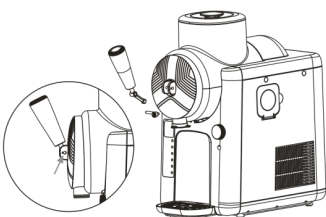

3. Insert the handle.

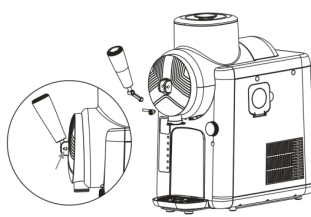

4. Insert the fixing pin.

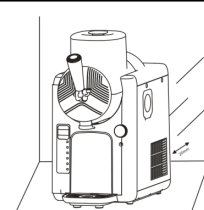

5. Keep the machine at least 20 cm away from other objects to ensure good heat dissipation.

USING THE SOFT ICE AND SLUSH MACHINE:

1. Plug in the power supply. The beep will sound once, the display screen and indicator lights will all turn on. After 1 second, the machine will enter the standby state. The indicator light corresponding to "slushie" will turn on, and the screen will display "LE:04" as the default gear.
2. If there is no operation for 30 seconds, the machine will beep once and return to the standby state. Press any button to wake up the machine, and the screen will display "LE:04". In any state, long-press the "Level" button for 2 seconds to exit the current working mode and enter the standby mode.
3. Users can select the program through the "Menu" button. The corresponding indicator light will turn on.
4. Press the menu button to select the program for the cold drink you want to make. You can also rotate the Gear selection knob to adjust the softness and hardness at different gears. Then press the same knob to start the machine.
5. When the screen automatically displays "COOL", the machine will emit three beeps and then enter the cold-keeping state. The cold-keeping time is set to 2 hours by default. After that, the corresponding function indicator will turn off, and the machine will automatically shut down.
6. When the machine enters the cold-keeping state and the screen displays "COOL", it indicates that the preset program has been completed. Pull the handle down to extrude the drink. When extruding ice cream, attach the squeeze-out cover, which can extrude the ice cream quickly, more thoroughly, and with a beautiful shape.
7. Press the "Menu" button to select the "Extrude/clean" function, and then press the "Gear selection knob" to confirm. The machine will enter the quick cleaning state. The cleaning time is set to 5 minutes by default.

Notes:

- The squeeze-out cover is intended **only** for the soft ice cream function. Do **not** use it with other functions, as it may interfere with proper extrusion.
- This machine is **not suitable** for making sugar-free or low-sugar cold drinks. Ingredients with **less than 6% sugar content** may damage the machine.
- To exit the current program and enter the program/gear selection mode, **press and hold the "Gear selection knob" for 2 seconds.**
- Stopping the unit also stops the blade and cooling process. You will need to keep the unit running to squeeze out contents.
- Creating drinks can take up to 15 to 60 minutes depending on ingredients, volume, and starting temperature.

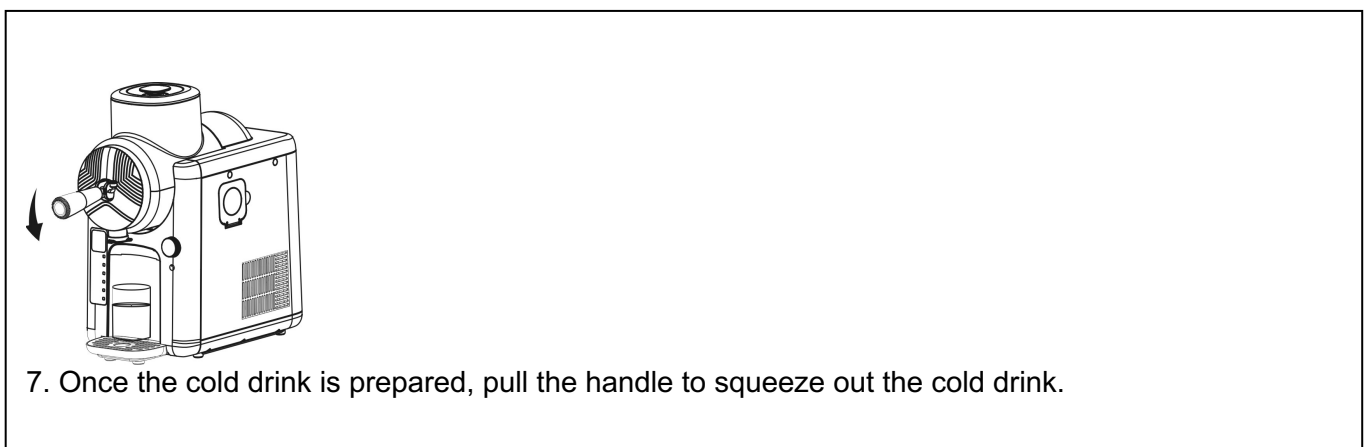
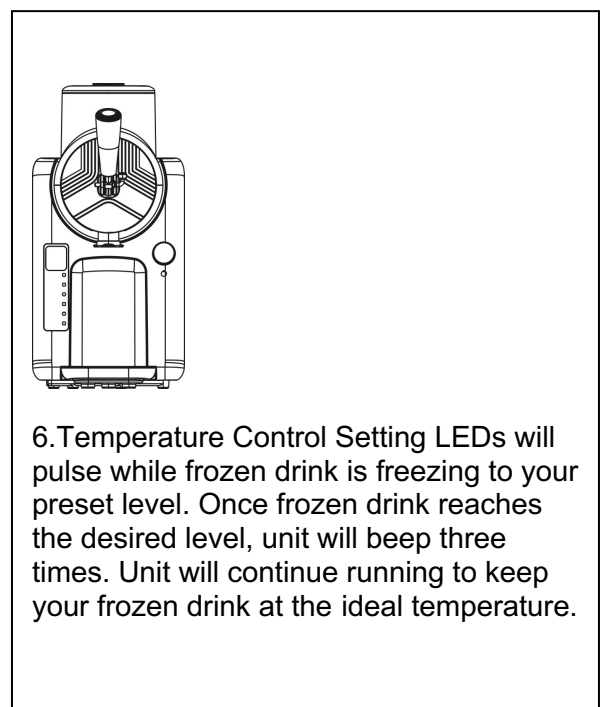
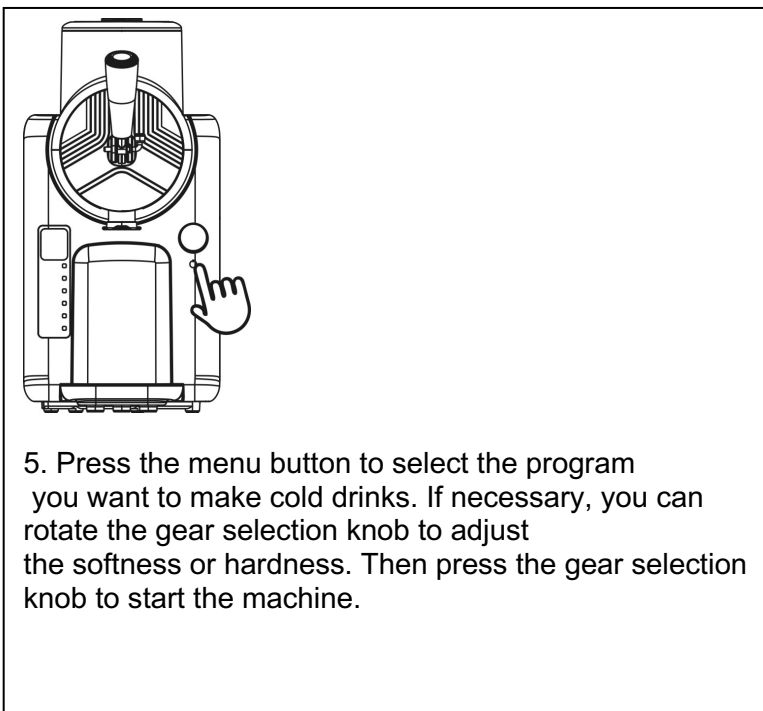
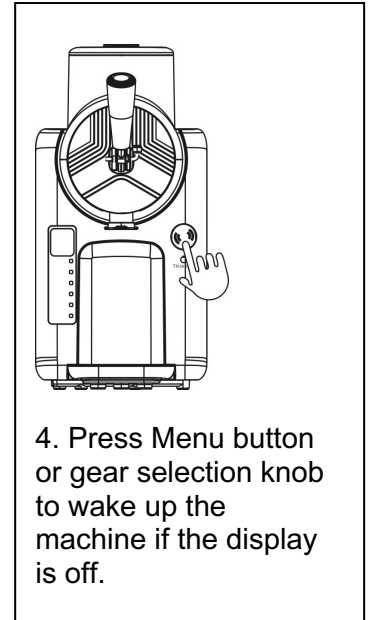
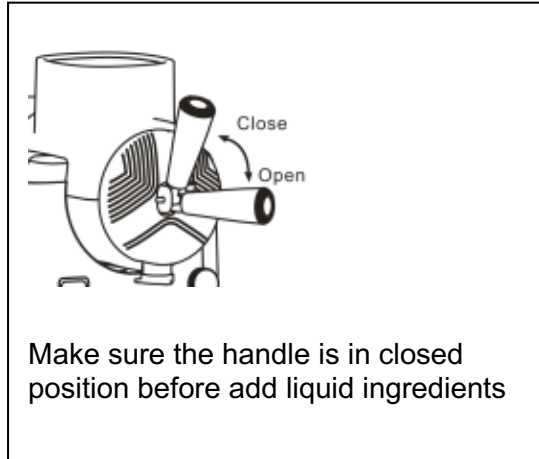
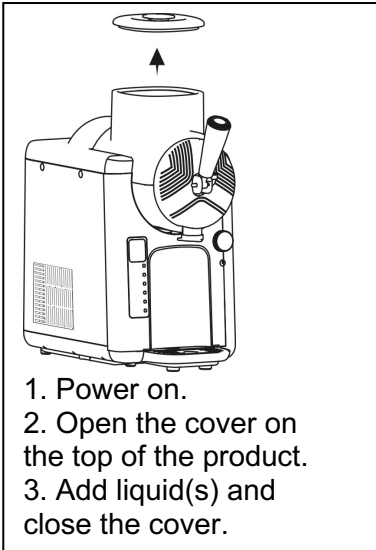

PRESET DESCRIPTION

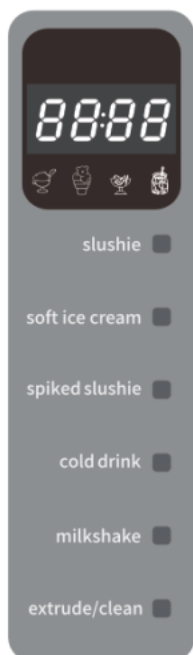

slushie	LE:04	1-7: If you like to suck smoothies, you can choose a low level. If you like to chew smoothies, you can choose a high level. For low-sugar drinks, it is recommended to choose a low level of 1-2.
soft ice cream	LE:04	1-6: If you like softer icecream, you can choose a low level. If you like harder icecream, you can choose a high level.
spiked slushie	LE:04	1-7: If you like to suck smoothies, you can choose a low level. If you like to chew smoothies, you can choose a high level.
cold drink	LE:02	1-5level
milkshake	LE:03	1-4level
extrude /clean	/	Default: 5min



Level
Gear selection knob: After selected program, turn the Gear selection knob to select softness and hardness, then press the Gear selection knob to start the machine.

In the working state the “Menu” button does not work. Press and hold the button for 2 seconds to exit the work, and then press Menu again to select other menus and then press the button to start.



Menu
Menu button: After installed the machine and filled in liquid ingredients in bowl and connected the power you can press the Menu button to select different programs.

Each preset will start at a default/optimal level for ideal texture. You can adjust the level for your perfect frozen drink texture.

Guide to Using Preset Program

For the specific usage of ingredients, please refer to the subsequent recipe content.

PRESET	INGREDIENTS	500ML	1000ML	1200ML	1600ML
slushie	Cola slushie	LE: 02	LE: 04~05	LE: 06~07	/
	Pepsi slushie	LE: 01	LE: 02	LE: 03	/
	High sugar slushie (sugar content >11%)	LE: 04	LE: 05	LE: 06	/
soft ice cream	Regular ice cream	500ml LE: 01 - LE: 04	LE: 04 - LE: 06	/	/
spiked slushie	Conventional alcohol slushie	LE: 03 - LE: 04	LE: 05 - LE: 06	LE: 07 - LE: 08	/
cold drink	Regular cold drinks	LE: 01 - LE: 02	LE: 03	LE: 04	LE: 05
milkshake	Regular milkshake	LE: 02	LE: 03	LE: 04	/

TIPS & TRICKS

slushie/soft ice cream/cold drink minimum volume =500ml(g)

slushie Maximum volum=1200ml

soft ice cream Maximum volum=750g cold drink Maximum volum=1600ml



DO NOT add hot ingredients, ice, or solid ingredients like fruit, ice cream, or frozen fruit.



All ingredients must contain at least 6% sugar. If the sugar content is below 6%, syrup can be added or the gear can be lowered. Using ingredients without sugar or with a sugar content below 6% can damage the machine.



When using the SPIKED SLUSHIE program, all premade drinks must contain 2.8% to 16% alcohol.



For best results, chill liquid(s) before adding into the unit.
(Refrigeration temperature: 5-8°C), but not freeze liquids.



For your ideal texture, use the Temperature Level Control setting to adjust.



If the ingredients cannot be extruded by pulling the handle, some liquid can be added as needed.



To ensure the optimal taste of the drinks, the machine is programmed to maintain coldness for 2 hours by default. If the drinks hasn't been consumed within 2 hours of being kept cold, it is recommended to transfer all the remaining drinks into a container and keep it in the refrigerator.



Please do not use the squeeze-out cover except when using the ice cream function, as it may affect the extrusion. Please keep your squeeze-out cover safe.



After extended cold storage, the taste of ice cream and milkshake will deteriorate, resulting in more accumulation and residue. It is recommended to consume them or squeeze out the remaining within half an hour of cold storage to maintain the best taste.

CLEANING INSTRUCTIONS

In this mode, the stirring blades will continue to rotate, without cooling, to clean the unit. After using the clean procedure, wash all parts by hand or in a dishwasher to fully clean the unit after each use. The mixing bowl and the Stirring blade can be cleaned in a dishwasher, but it is not suitable for cleaning using the heating and drying program.

1. Dispense any remaining frozen drink.
2. Press and hold the Menu knob to exit the current program and press the menu knob to again enter the "Clean" program.
3. Add warm water up to the barrel's max fill line.
4. At this time, the stirring blades will continue to rotate to clean the inner wall of the mixing bowl.
5. The "cleaning" program works for 5 minutes by default. After the "cleaning" program is completed, you can pull the push-pull rod to drain all the water out of the bowl. During the working period, you can repeatedly add clean water and drain it for repeated cleaning.
6. Press and hold the Menu knob to exit this function.

NOTE:

1. The water will flow out quickly. Ensure you use a large cup or bowl below to catch the water.
2. Please ensure to use the cleaning function during cleaning. Use of other functions may damage the machine.

DISASSEMBLY & CLEANING

To achieve the best cleaning effect, please use the "Clean" program before disassembling all parts.

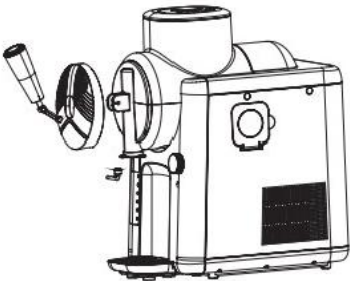
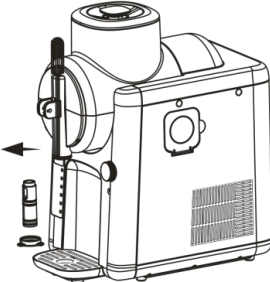
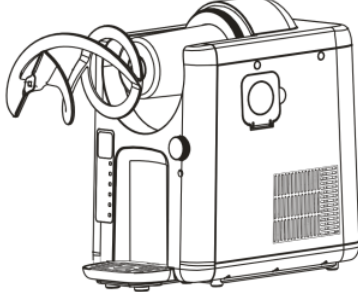
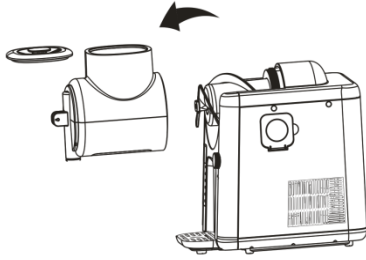
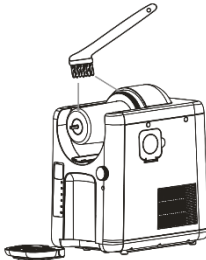
 <p>1. Pull out the pin, remove the extrude handle, and rotate to remove the cover.</p>	 <p>2. Use the multi-function cleaning brush to push out the extrusion head for cleaning. Then use the accompanying cleaning brush to clean the extrusion channel.</p>	 <p>3. Remove the mixing blade from the bowl, and then remove the sealing ring from the fixing ring of the bowl.</p>
 <p>4. Rotate the bowl counterclockwise, then gently remove the bowl from the main unit and set it aside</p>	 <p>5. Slide the removable drip tray out of the main unit and clean the parts with soapy water. Use the flat brush clean the food remains on evaporator</p>	

SPECIFICATION:

Product Name	Slushie & Ice Cream Maker	Rated Voltage	220-240V~ 50Hz
Product Model	83127	Capacity	2.0L(Max Line 1.2L))
Dimensions	438x222x442mm	Noise	≤65dB



DISPOSAL OF ELECTRICAL AND ELECTRONIC EQUIPMENT (WEEE):

This symbol on the product or in the instructions indicates that the electrical and electronic equipment, in accordance with the European directive (WEEE), must be disposed of separately from other household waste to avoid harm to the environment. EU countries have waste collection systems. Contact your local dealer or authority for more information.

Contact information:

Modino AS
Trondheimsveien 183,
2020 Skedsmokorset, Norway
info@modino.no

VIKTIG

Sikkerhetsinstruksjoner

Vennligst les disse advarselsinstruksjonene nøye før bruk. Feil bruk kan skade maskinen og ugyldiggjøre garantien.

1. Når du bruker elektriske apparater, følg grunnleggende sikkerhetsregler for å redusere risikoen for brann, elektrisk støt og skade.
2. Sørg for at strømkilden på apparatet samsvarer med strømkilden i hjemmet ditt og at stikkkontakten er riktig jordet. Hvis strømledningen er skadet, må den skiftes ut av produsenten eller en kvalifisert serviceagent.
3. Kun for innendørs bruk. Ikke bruk utendørs eller vipp produktet mer enn 45 grader.
4. For å unngå elektrisk støt må du ikke sprute vann på ledninger, støpsel eller ventilasjonsporter. Ikke senk apparatet i vann eller andre væsker.
5. Koble fra apparatet etter bruk eller før rengjøring. Bruk kun tilbehør som er anbefalt av produsenten.
6. Hold maskinen unna varmekilder. Hold minst 20 cm avstand fra andre gjenstander for riktig ventilasjon.
7. Unngå hyppig bruk av strømknappen. Vent minst 5 minutter mellom bruk for å beskytte kompressoren.
8. Ikke stikk metallgjenstander eller andre elektriske enheter inn i apparatet.
9. Sørg for at blandebladet og miksebollen er riktig installert før du slår på.
10. Matvaretemperaturen bør være $8\pm 2^{\circ}\text{C}$. Ikke frys ingredienser eller bruk ingredienser under 5°C for å forhindre at bladet setter seg fast.
11. Ikke bruk vaskemiddel eller skureverktøy til rengjøring. Trekk alltid ut støpselet før rengjøring eller vedlikehold.
12. Ikke fjern miksebollen under drift eller hvis den inneholder væske.
13. Sørg for at håndtaket er i lukket posisjon før du tilsetter flytende ingredienser.
14. Ikke stikk gafler, spisepinner, bestikk eller fremmedlegemer inn i bollen.
15. Hold lokket lukket mens apparatet er i bruk.
16. Hell væske forsiktig i bollen for å unngå sprut.
17. Tilsett kun væske. Ikke tilsett is, faste stoffer eller varme ingredienser for å unngå å skade maskinen.
18. Hold enheten i gang mens du bruker dispensereren
19. Hold minst 20 cm avstand fra omkringliggende gjenstander.

20. Blandebladet og bollen tåler oppvaskmaskin, men unngå varme-/tørkesykluser.
21. "Meny" -knappen fungerer ikke under drift. Hold knappen inne i 2 sekunder for å stoppe, velg deretter en ny meny og trykk på knappen for å starte.
22. Vent 2 timer før første gangs bruk. Hold lokket åpent i løpet av denne tiden.
23. For å unngå matforurensning:
 - Unngå å la døren stå åpen i lengre perioder.
 - Rengjør overflater som kommer i kontakt med mat og drenering regelmessig.
 - Rengjør vanntanken hvis den ikke er brukt på 48 timer og spylevannssystemene hvis den ikke er brukt på 5 dager.
 - Hvis den ikke skal brukes i lengre perioder, må du slå av, tine, rengjøre og la døren stå åpen.
24. Barn under 12 år eller personer med fysiske, sensoriske eller mentale begrensninger må bruke under tilsyn av voksne. Rengjøring/vedlikehold må ikke utføres av barn uten tilsyn.
25. Egnet for husholdningsbruk eller lignende ikke-detaljhandel (f.eks. kontorkjøkken, våningshus, gjestehus, moteller).
26. Kompressorbeskyttelse: Ikke start på nytt umiddelbart etter avstengning. Vent 3 minutter før du starter på nytt.

Advarsel:

- Sørg for at det ikke er noen hindringer i luftinntaks- eller eksosportene.
- Ikke bruk mekaniske midler for å akselerere avriming med mindre det er godkjent.
- Ikke skade kjølemiddelrør.



Advarsel: Vær oppmerksom på brannfaren.

SIKKERHETS MERKNADER

For å bruke installasjonsinstruksjonene trygt og riktig, vær oppmerksom på de relevante forholdsreglene.

- **ADVARSEL:** Indikerer en situasjon som kan føre til død eller alvorlig personskade.
- **FORSIKTIG:** Indikerer en situasjon som kan føre til personskade eller skade på eiendom.

BETYDNING AV SYMBOLER:











Indikerer at dette er forbudt.













Indikerer en påminnelse om å være oppmerksom på operasjonen.



Forbudte og forsiktige instruksjoner

 Det er forbudt å demontere, reparere og modifisere apparatet av seg selv, noe som kan forårsake brann og elektrisk støt.	 Rengjør støpselet regelmessig. Pluggflekker og fuktighet kan forårsake isolasjonssvikt og brann.
 Strømmen må kuttes under reparasjoner. Feil bruk kan føre til elektrisk støt.	 Apparatet skal ikke være vått eller gjennomvått. Fare for elektrisk støt eller brann.
 Ikke la barn berøre den under bruk. For å unngå elektrisk støt og skade på barn.	 Ikke åpne lokket under bruk, og ikke legg skjeer eller andre redskaper i apparatet.
 Ikke berør støpselet når hendene er våte, kan forårsake elektrisk støt.	 Apparatet kan ikke fungere når de roterende delene er utsatt - kan forårsake skade.

 Ikke flytt apparatet under drift. Kan forårsake skade.	 Ikke bruk på ustabile steder. Kan forårsake skade.
 Ikke berør skarpt metall. Vil forårsake funksjonsfeil.	 Installasjon og fjerning av deksel kan ikke utføres under drift. Kan forårsake skade.
 Maskindelen kan ikke vaskes i vann. Vil forårsake funksjonsfeil.	 Hvis strømledningen er skadet, må den skiftes ut av produsenten eller dennes vedlikeholdsavdeling eller lignende fagfolk for å unngå fare.
 Når du slår av strømmen, hold i den isolerende delen av støpselet, ikke trekk i strømledningen direkte. Kortsluttede eller ødelagte ledninger kan forårsake elektrisk støt eller brann.	 Ikke skade isolasjonsdelen av strømledningen og støpselet, og ikke bind strømledningen, strekk den, trykk på tunge gjenstander eller varm den opp ved høye temperaturer. Kortsluttede eller ødelagte ledninger kan forårsake elektrisk støt eller brann.
 Ikke bruk andre strømkilder enn 220–240VAC strøm. Det vil forårsake brann og elektrisk støt. Ikke bruk den når støpselet er ustabil.	 Strømledningen må trekkes ut når den ikke er i bruk. Unngå elektrisk støt og brann forårsaket av slitasje på isolasjonslim.

PRODUKT BESKRIVELSE

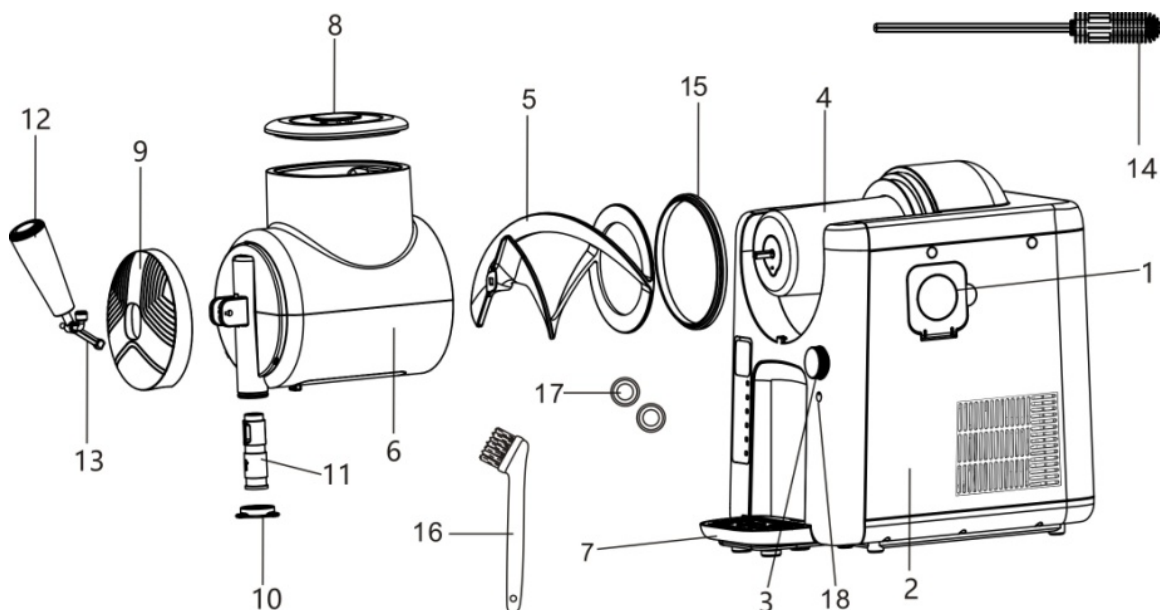

Nei	Del beskrivelse	Nei	Del beskrivelse	Nei	Del beskrivelse
1	Oppbevaringsstativ	2	Hoveddel	3	Knott for valg av gir
4	Fordamperen	5	Røre blad	6	Dobbeltlags miksebolle
7	Avtakbart dryppbrett	8	Skål deksel	9	Avtakbart deksel
10	Klem ut deksel	11	Bevegelig ekstrudert hode	12	Håndtak
13	Håndtak festestift	14	Multifunksjonell rengjøringsbørste	15	Tetningsring
17	Silikontetningsring for bevegelig ekstruderhode	16	Flat rengjøringsbørste	18	Meny-knapp

INSTALLASJON

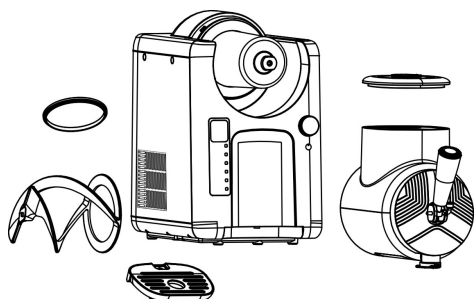

1. Sørg for at alle deler er fullstendig rengjort og at motorbasen er i vater på en flat, solid overflate.

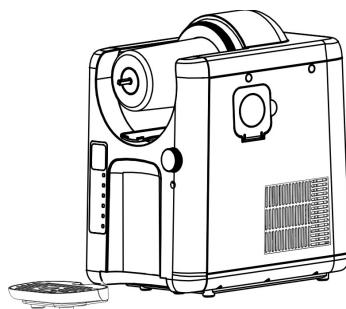

2. Sett dryppbrettet i pilretningen foran motorbasen til det klikker på plass.

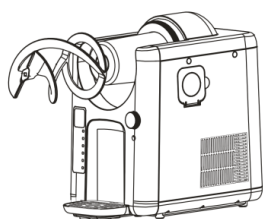

3. Monter rørebladet på blandesyndret. Sørg for at bunnen av rørebladet er helt.

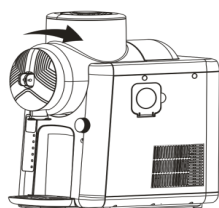

4. Lås mikseballen på maskinhuset, roter den med klokken for å låse den.

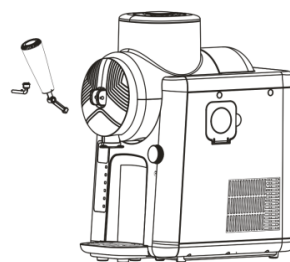

5. Sett push-pull-stangen inn i hullet og monter håndtakspinnen for å stramme den.

INSTALLASJON AV EKSTRUDER

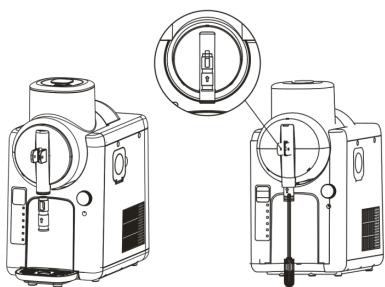

1. Bruk rengjøringsbørstens håndtak til å skyve det bevegelige ekstruderhodet til riktig posisjon.

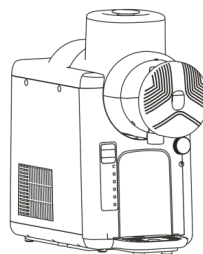

2. Roter dekslet for å installere på mikseballen.

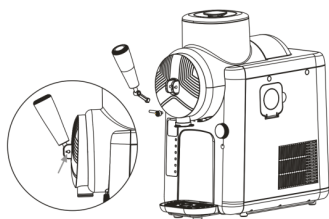

3. Sett inn håndtaket.

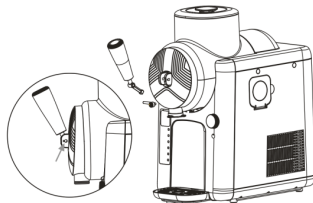

4. Sett inn festepinnen.

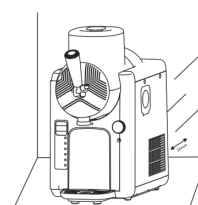

5. Hold maskinen minst 20 cm unna andre gjenstander for å sikre god varmeavledning.

BRUKE SOFTICE OG SLUSH-MASKINEN:

1. Koble til strømforsyningen. Pipetonen høres én gang, skjermen og indikatorlampene tennes. Etter 1 sekund går maskinen inn i standby-tilstand. Indikatorlampen som tilsvarer "slushie" vil tennes, og skjermen vil vise "LE:04" som standardgir.
2. Hvis det ikke er noen operasjon i løpet av 30 sekunder, vil maskinen pipe én gang og gå tilbake til standby-tilstand. Trykk på en hvilken som helst knapp for å vekke maskinen, og skjermen vil vise "LE:04". I hvilken som helst tilstand, trykk lenge på "Level"-knappen i 2 sekunder for å gå ut av gjeldende arbeidsmodus og gå inn i standby-modus.
3. Brukere kan velge programmet via "Meny" -knappen. Den tilsvarende indikatorlampen tennes.
4. Trykk på menyknappen for å velge programmet for den kalde drikken du vil lage. Du kan også rotere girvalgsknappen for å justere mykheten og hardheten ved forskjellige gir. Trykk deretter på den samme bryteren for å starte maskinen.
5. Når skjermen automatisk viser "COOL", vil maskinen avgi tre pip og deretter gå inn i kaldholdingstilstand. Kaldholdetiden er satt til 2 timer som standard. Etter det vil den tilsvarende funksjonsindikatoren slå seg av, og maskinen vil automatisk slå seg av.
6. Når maskinen går inn i kald tilstand og skjermen viser "COOL", indikerer det at det forhåndsinnstilte programmet er fullført. Trekk håndtaket ned for å ekstrudere drikken. Når du ekstruderer iskrem, fest klemdekselet, som kan ekstrudere iskremen raskt, grundigere og med en vakker form.
7. Trykk på "Meny"-knappen for å velge "Ekstruder/rengjør"-funksjonen, og trykk deretter på "Girvalgsknappen" for å bekrefte. Maskinen går inn i hurtigrensingstilstand. Rengjøringstiden er satt til 5 minutter som standard.

Notater:

- Klemmedekselet er **kun** beregnet for softisfunksjonen. Ikke bruk den med andre funksjoner, da det kan forstyrre riktig ekstrudering.
- Denne maskinen er **ikke egnet** for å lage sukkerfrie eller kalde drikker med lite sukker. Ingredienser med **mindre enn 6 % sukkerinnhold** kan skade maskinen.
- For å gå ut av gjeldende program og gå inn i program-/girvalgmodus, **trykk og hold inne "Girvalgsknappen" i 2 sekunder.**
- Stopp av enheten stopper også blad- og kjøleprosessen. Du må holde enheten i gang for å presse ut innholdet.
- Å lage drinker kan ta opptil 15 til 60 minutter avhengig av ingrediensene, volum og starttemperatur.

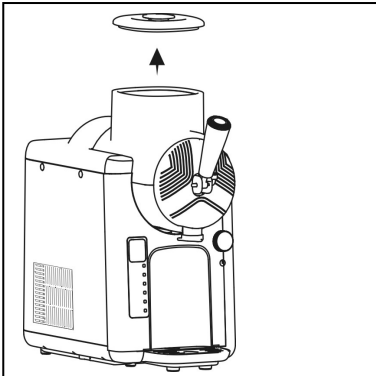

1. Slå på.
2. Åpne dekselet på toppen av produktet.
3. Tilsett væske(r) og Lukk dekselet.

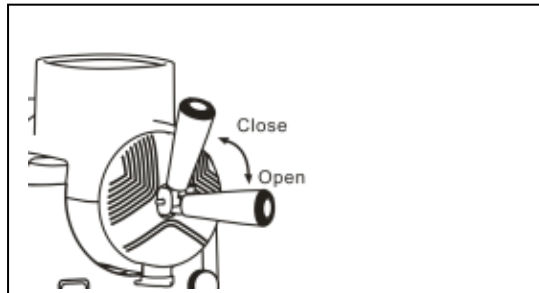

Sørg for at håndtaket er i lukket posisjon før du tilsetter flytende ingredienser

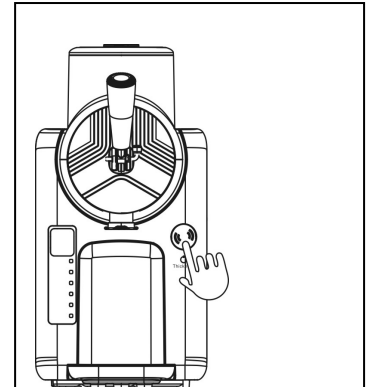

4. Trykk på menyknappen eller girvalgsknappen for å vekke maskinen hvis skjermen er av.

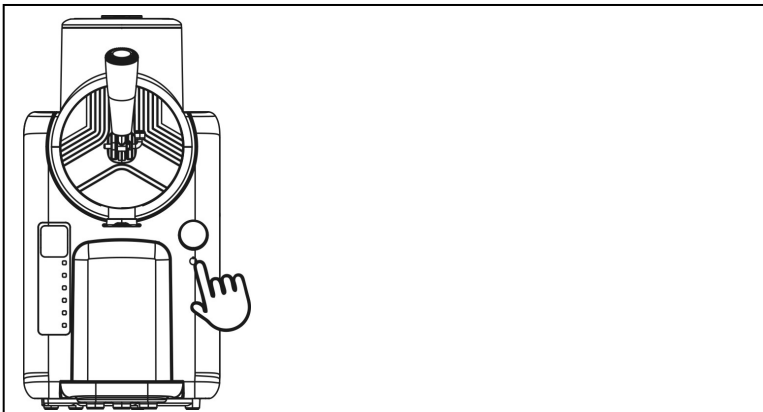

5. Trykk på menyknappen for å velge program du vil lage kalde drikker. Om nødvendig kan du dreie girvalgsknappen for å justere mykheten eller hardheten. Trykk deretter på girvelgeren for å starte maskinen.

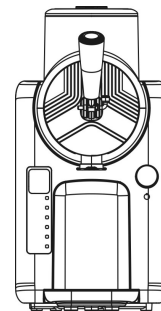

6. Temperaturkontrollinnstillingslamper vil pulsere mens frosne drikke fryser til ditt forhåndsinnstilte nivå. Når frosne drikke når ønsket nivå, piper enheten tre ganger. Enheten vil fortsette å kjøre for å holde den frosne drikken på den ideelle temperaturen.

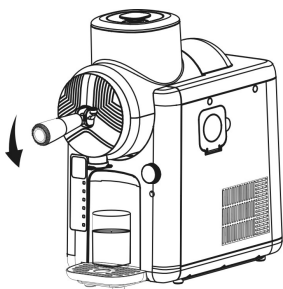

7. Når den kalde drikken er tilberedt, trekker du i håndtaket for å presse ut den kalde drikken.

FORHÅNDSINNSTILT BESKRIVELSE

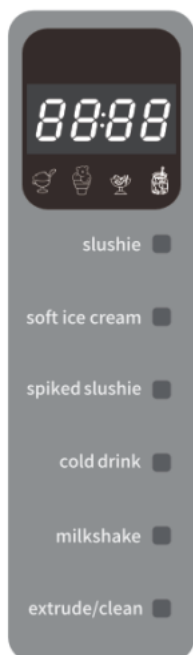

slushie	LE:04	1-7: Hvis du liker å suge smoothies, kan du velge et lavt nivå. Hvis du liker å tygge smoothies, kan du velge et høyt nivå. For drikker med lavt sukkerinnhold er det anbefales å velge et lavt nivå på 1-2.
myk is	LE:04	1-6: Hvis du liker mykere is krem, kan du velge et lavt nivå. Hvis du liker hardere is krem, kan du velge et høyt nivå.
spiked slushie	LE:04	1-7: Hvis du liker å suge smoothies, kan du velge et lavt nivå. Hvis du liker å tygge smoothies, kan du velge et høyt nivå.
kald drikke	LE:02	1-5 nivå
milkshake	LE:03	1-4 nivå
ekstruder/rengjør	/	Standard: 5min



Level
Girvalgsknapp: Etter valgt program, vri på girvalgsknappen for å velge mykhet og hardhet, og trykk deretter på girvalgsknappen for å starte maskinen.

I fungerende tilstand fungerer ikke "Meny"-knappen. Trykk og hold inne knappen i 2 sekunder for å avslutte arbeidet, og trykk deretter på Meny igjen for å velge andre menyer og trykk deretter på knappen for å starte.



Menu
Menyknapp: Etter at du har installert maskinen og fylt på flytende ingredienser i bollen og koblet til strømmen, kan du trykke på Meny-knappen for å velge forskjellige programmer.

Hver forhåndsinnstilling starter på et standard/optimalt nivå for ideell tekstur. Du kan justere nivået for din perfekte frosne drikketekstur.

Veiledning for bruk av forhåndsinnstilt program

For spesifikk bruk av ingredienser, se det påfølgende oppskriftsinnholdet.

FORHÅNDSINNSTILTE	INGREDIENSER	500 ML	1000 ML	1200 ML	1600 ML
slushie	Cola slushie	LE: 02	LE: 04~05	LE: 06~07	/
	Pepsi slushie	LE: 01	LE: 02	LE: 03	/
	Høy sukkerslushie (sukkerinnhold >11%)	LE: 04	LE: 05	LE: 06	/
myk is	Vanlig iskrem	500ml LE: 01 - LE: 04	LE: 04 - LE: 06	/	/
spiked slushie	Konvensjonell alkoholslushie	LE: 03 - LE: 04	LE: 05 - LE: 06	LE: 07 - LE: 08	/
kald drikke	Vanlige kalde drikker	LE: 01 - LE: 02	LE: 03	LE: 04	LE: 05
milkshake	Vanlig milkshake	LE: 02	LE: 03	LE: 04	/

TIPS OG TRIKS

slushie/softis/kald drikke minimum volum = 500 ml(g)

slushie Maksimalt volum = 1200ml

myk is Maksimalt volum = 750g kald drikke Maksimalt volum = 1600ml



IKKE tilsett varme ingredienser, is eller faste ingredienser som frukt, iskrem eller frosne frukt.



Alle ingrediensene må inneholde minst 6% sukker. Hvis sukkerinnholdet er under 6%, kan sirup tilsettes eller giret senkes. Bruk av ingredienser uten sukker eller med et sukkerinnhold under 6 % kan skade maskinen.



Når du bruker SPIKED SLUSHIE-programmet, må alle ferdiglagde drikker inneholde 2.8 % til 16 % alkohol.



For best resultat, avkjøl væske(r) før du tilsetter den i enheten. (Kjøleteperatur: 5-8°C), men ikke frosne væsker.



For din ideelle tekstur, bruk innstillingen for temperaturnivåkontroll for å justere.



Hvis ingrediensene ikke kan ekstruderes ved å trekke i håndtaket, kan litt væske tilsettes etter behov.



For å sikre optimal smak på drikkene, er maskinen programmert til å opprettholde kulde i 2 timer som standard. Hvis drikkene ikke har blitt konsumert innen 2 timer etter at de har blitt holdt kalde, anbefales det å overføre alle de resterende drikkene til en beholder og oppbevare den i kjøleskapet.



Ikke bruk klemdekselet unntatt når du bruker iskremfunksjonen, da det kan påvirke ekstruderingen. Vennligst oppbevar klemdekselet trygt.



Etter lengre kjølelagring vil smaken av iskrem og milkshake forringes, noe som resulterer i mer opphopning og rester. Det anbefales å konsumere dem eller presse ut de resterende innen en halv time etter kjølelagring for å opprettholde den beste smaken.

INSTRUKSJONER RENGJØRING

I denne modusen vil rørebladene fortsette å rotere, uten å avkjøles, for å rengjøre enheten. Etter å ha brukt rengjøringsprosedyren, vask alle delene for hånd eller i oppvaskmaskin for å rengjøre enheten helt etter hver bruk. Miksebollen og rørebladet kan rengjøres i oppvaskmaskin, men det er ikke egnet for rengjøring med varme- og tørkeprogrammet.

1. Hell ut eventuell gjenværende frossen drikke.
2. Trykk og hold inne menybryteren for å gå ut av gjeldende program og trykk på menybryteren for å gå inn i "Clean"-programmet igjen.
3. Tilsett varmt vann opp til tønnens maksimale fyllingslinje.
4. På dette tidspunktet vil rørebladene fortsette å rotere for å rengjøre den indre veggen i miksebollen.
5. "Rengjørings" -programmet fungerer i 5 minutter som standard. Etter at "rengjøringsprogrammet" er fullført, kan du trekke i push-pull-stangen for å tømme alt vannet ut av bollen. I løpet av arbeidsperioden kan du gjentatte ganger tilsette rent vann og tømme det for gjentatt rengjøring.
6. Trykk og hold inne menybryteren for å avslutte denne funksjonen.

NOTAT:

1. Vannet vil renne raskt ut. Sørg for at du bruker en stor kopp eller bolle under for å fange opp vannet.
2. Sørg for å bruke rengjøringsfunksjonen under rengjøring. Bruk av andre funksjoner kan skade maskinen.

DEMONTERING & RENGJØRING

For å oppnå best mulig rengjøringseffekt, bruk "Clean"-programmet før du demonterer alle delene.

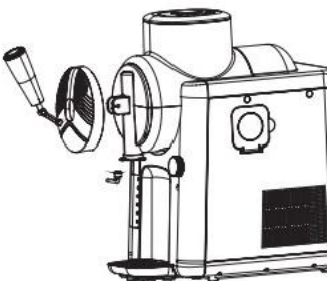
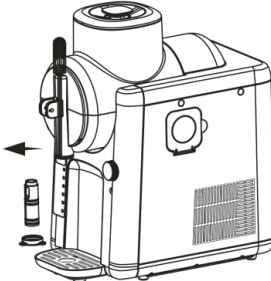
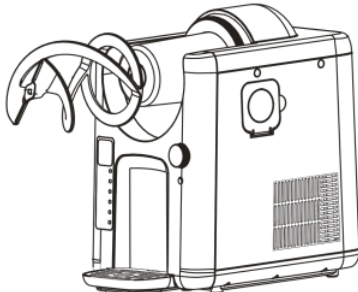
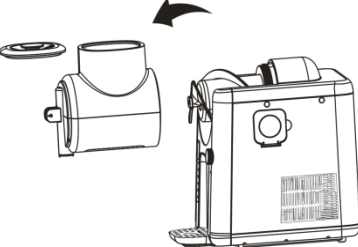
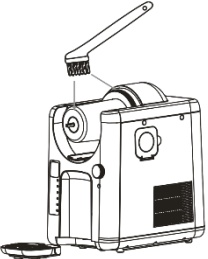
 <p>1. Trekk ut pinnen, fjern ekstruderhåndtaket og roter for å fjerne dekselet.</p>	 <p>2. Bruk multifunksjonsrengjøringsbørst en til å skyve ut ekstruderingshodet for</p>	 <p>3. Fjern blandebladet fra bollen, og fjern deretter tetningsringen fra festeringen på bollen.</p>
 <p>4. Roter bollen mot klokken, fjern deretter bollen forsiktig fra hovedenheten og sett den til side</p>	 <p>5. Skyv det avtakbare dryppbrettet ut av hovedenhet og rengjør delene med såpevann. Bruk den flate børsten til å rengjøre matrestene på fordampere</p>	

SPESIFIKASJON:

Produktnavn	Slushie & Iskremmaskin	Nominell spenning	220-240V ~ 50Hz
Produktmodell	83127	Kapasitet	2,0L (maks linje 1,2L))
Dimensjoner	438x222x442mm	Støy	≤65dB



AVHENDING AV ELEKTRISK OG ELEKTRONISK UTSTYR (WEEE):

Dette symbolet på produktet eller i instruksjonene indikerer at det elektriske og elektroniske utstyret, i samsvar med det europeiske direktivet (WEEE), må kastes separat fra annet husholdningsavfall for å unngå skade på miljøet. EU-landene har avfallsinnsamlingsystemer. Kontakt din lokale forhandler eller myndighet for mer informasjon.

Kontaktinformasjon:

Modino AS
Trondheimsveien 183,
2020 Skedsmokorset, Norge
info@modino.no

VIKTIG

Säkerhets instruktioner

Läs dessa varningsinstruktioner noggrant före användning. Felaktig användning kan skada maskinen och ogiltigförklara garantin.

1. När du använder elektriska apparater, följ grundläggande säkerhetsåtgärder för att minska risken för brand, elektriska stötar och skador.
2. Se till att strömkällan på apparaten överensstämmer med strömkällan i ditt hem och att uttaget är ordentligt jordat. Om nätsladden är skadad måste den bytas ut av tillverkaren eller en kvalificerad serviceagent.
3. Endast för inomhusbruk. Använd inte utomhus eller luta produkten mer än 45 grader.
4. För att undvika elektriska stötar, stänk inte vatten på kablar, kontakt eller ventilationsportar. Sänk inte ner apparaten i vatten eller andra vätskor.
5. Koppla ur apparaten efter användning eller före rengöring. Använd endast tillbehör som rekommenderas av tillverkaren.
6. Håll maskinen borta från värmekällor. Håll minst 20 cm avstånd från andra föremål för korrekt ventilation.
7. Undvik frekvent användning av strömbrytaren. Vänta minst 5 minuter mellan användningarna för att skydda kompressorn.
8. För inte in metallföremål eller andra elektriska apparater i apparaten.
9. Se till att blandningsbladet och blandningsskålen är korrekt installerade innan du slår på den.
10. Livsmedelsmaterialets temperatur bör vara $8\pm 2^{\circ}\text{C}$. Frys inte ingredienser och använd inte ingredienser under 5°C för att förhindra att bladet fastnar.
11. Använd inte rengöringsmedel eller slipande verktyg för rengöring. Dra alltid ur kontakten före rengöring eller underhåll.
12. Ta inte bort blandningsskålen under drift eller om den innehåller vätska.
13. Se till att handtaget är i stängt läge innan du tillsätter flytande ingredienser.
14. Stick inte in gafflar, ätpinnar, bestick eller främmande föremål i skålen.
15. Håll locket stängt medan apparaten används.
16. Håll vätskor försiktigt i skålen för att undvika stänk.
17. Tillsätt endast vätskor. Tillsätt inte is, fasta ämnen eller heta ingredienser för att undvika att skada maskinen.
18. Håll enheten igång när du använder dispensern

19. Håll minst 20 cm avstånd från omgivande föremål.
20. Blandningsbladet och skålen kan diskas i diskmaskin, men undvik värme/torrkylare.
21. "Meny"-knappen fungerar inte under drift. Håll knappen intryckt i 2 sekunder för att stoppa, välj sedan en ny meny och tryck på ratten för att starta.
22. Vänta 2 timmar innan du använder den första gången. Håll locket öppet under denna tid.
23. För att undvika kontaminering av livsmedel:
 - o Undvik att lämna dörren öppen under längre perioder.
 - o Rengör ytor som kommer i kontakt med livsmedel och dränera regelbundet.
 - o Rengör vattentanken om den inte används på 48 timmar och spolvattensystemen om den inte används på 5 dagar.
 - o Om den inte används under långa perioder, stäng av, avfrost, rengör och lämna dörren öppen.
24. Barn under 12 år eller personer med fysiska, sensoriska eller mentala begränsningar måste använda den under uppsikt av vuxen. Rengöring/underhåll får inte utföras av barn utan tillsyn.
25. Lämplig för hushållsbruk eller liknande icke-detaljhandelsändamål (t.ex. kontorskök, bondgårdar, pensionat, motell).
26. Kompressorskydd: Starta inte om omedelbart efter avstängning. Vänta 3 minuter innan du startar om.

Varning:

- Se till att luftintags- eller utloppsportarna inte är i närheten.
- Använd inte mekaniska medel för att påskynda avfrostningen om det inte är auktoriserat.
- Skada inte köldmedierören.



Varning: Var medveten om brandrisken.

SÄKERHETS ANMÄRKNINGAR

För att kunna använda installationsanvisningarna på ett säkert och korrekt sätt, var uppmärksam på relevanta försiktighetsåtgärder.

- **VARNING:** Indikerar en situation som kan leda till dödsfall eller allvarlig skada.
- **VARNING:** Indikerar en situation som kan resultera i person- eller egendomsskada.

BETYDELSE AV SYMBOLER:





















Indikerar att detta är förbjudet.



Indikerar en påminnelse om att vara uppmärksam på operationen.



Förbjudna och försiktighetsinstruktioner

 Det är förbjudet att ta isär, reparera och modifiera apparaten själv, vilket kan orsaka brand och elektriska stötar.	 Rengör stickkontakten regelbundet. Proppfläckar och fukt kan orsaka isolationsfel och bränder.
 Strömmen måste brytas under reparationer. Felaktig användning kan leda till elektriska stötar.	 Apparaten får inte vara våt eller genomblöt. Risk för elektriska stötar eller brand.
 Låt inte barn röra vid den under drift. För att undvika elektriska stötar och skador på barn.	 Öppna inte locket under drift och lägg inte skedar eller andra redskap i apparaten.
 Rör inte vid nätkontakten när dina händer är våta, kan orsaka elektriska stötar.	 Apparaten kan inte fungera när de roterande delarna är exponerade – kan orsaka skada.
 Flytta inte apparaten under drift. Kan orsaka skada.	 Använd inte på instabila platser. Kan orsaka skada.
 Rör inte vid vass metall. Kommer att orsaka fel.	 Montering och borttagning av locket kan inte utföras under drift. Kan orsaka skada.
 Maskindelen kan inte tvättas i vatten. Kommer att orsaka fel.	 Om nätsladden är skadad måste den bytas ut av tillverkaren eller dess underhållsavdelning eller liknande fackmän för att undvika fara.
 När du stänger av strömmen, håll i den isolerande delen av nätkontakten, dra inte direkt i nätsladden. Kortslutna eller trasiga ledningar kan orsaka elektriska stötar eller brand.	 Skada inte isoleringsdelen av nätsladden och nätkontakten, och knyt inte nätsladden, sträck den inte, tryck på tunga föremål eller värm den vid höga temperaturer. Kortslutna eller trasiga ledningar kan orsaka elektriska stötar eller brand.
 Använd inte andra strömkällor än 220–240VAC ström. Det kommer att orsaka brand och elektriska stötar. Använd den inte när kontakten är instabil.	 Nätsladden måste dras ur när den inte används. Undvik elektriska stötar och brand orsakad av nötning av isolerande lim.

BESKRIVNING

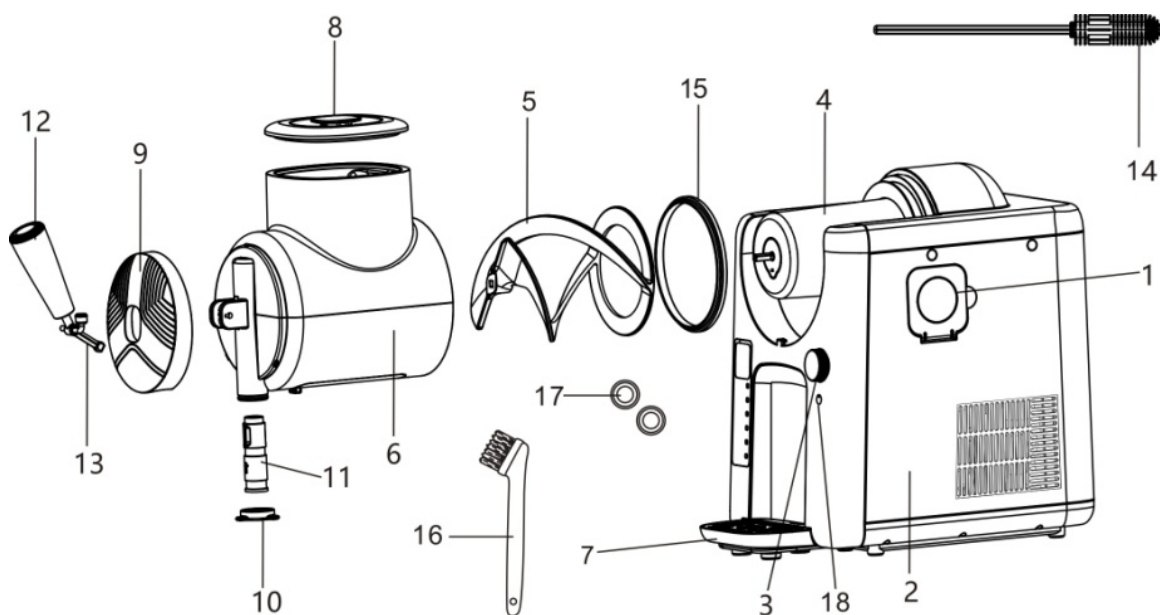

Nej	Del Beskrivning	Nej	Del Beskrivning	Nej	Del Beskrivning
1	Förvaringsställ	2	Huvuddel	3	Vred för val av växel
4	Förångare	5	Omrörning av blad	6	Blandningsskål med dubbla lager
7	Avtagbar droppbricka	8	Lock till skål	9	Avtagbart överdrag
10	Lock som kan pressas ut	11	Rörligt extruderingshuvud	12	Handtag
13	Handtagets fäststift	14	Multifunktionell rengöringsborste	15	Tätning ring
17	Tätningring i silikon för rörligt extruderingshuvud	16	Platt rengöringsborste	18	Meny-knapp

INSTALLATION

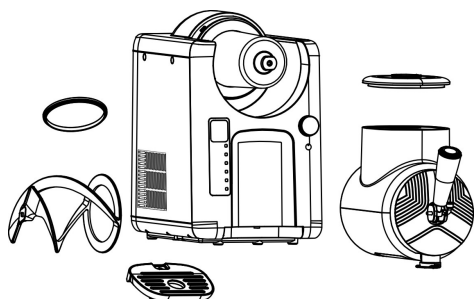

1. Se till att alla delar är helt rengjorda och att motorbasen är jämn på en plan, fast yta.

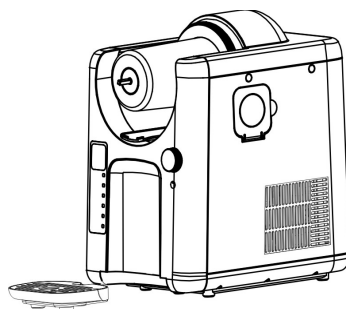

2. Sätt in droppbrickan i pilens riktning framför motorbasen tills den klickar på plats.

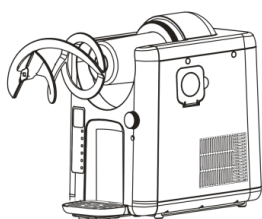

3. Montera omrörarbladet på blandningscylindern. Se till att botten av omrörarbladet är helt.

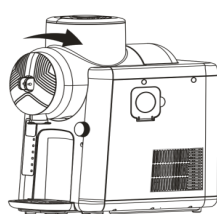

4. Lås blandningsskålen på maskinkroppen, vrid den medurs för att låsa den.

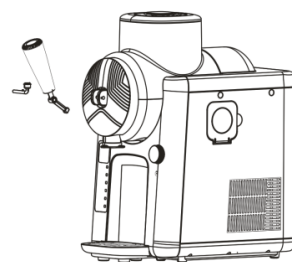

5. Sätt tryckdragstängens i hålet och installera handtagsstiftet för att dra åt det.

INSTALLATION AV EXTRUDE

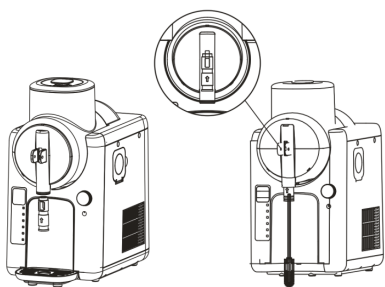

1. Använd rengöringsborstens handtag för att skjuta det rörliga extruderingshuvudet till lämpligt läge.

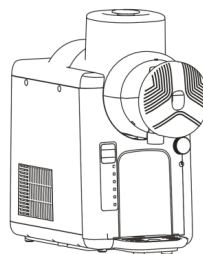

2. Vrid locket för att installera på blandningsskålen.

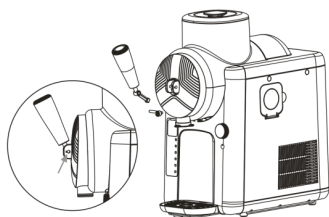

3. Sätt i handtaget.

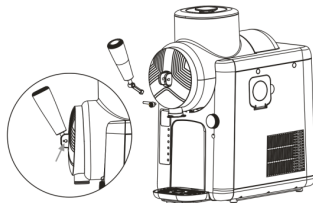

4. Sätt i fäststiftet.

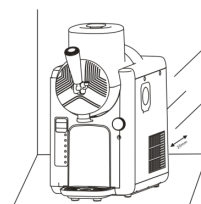

5. Håll maskinen minst 20 cm från andra föremål för att säkerställa god värmeavledning.

ANVÄNDA MJUKIS- OCH SLUSHMASKINEN:

1. Anslut strömförsörjningen. Pipet hörs en gång, skärmen och indikatorlamporna tänds. Efter 1 sekund går maskinen in i standbyläge. Indikatorlampan som motsvarar "slushie" tänds och skärmen visar "LE:04" som standardväxel.
2. Om det inte finns någon åtgärd under 30 sekunder piper maskinen en gång och återgår till standbyläge. Tryck på valfri knapp för att väcka maskinen, och skärmen visar "LE:04". I vilket tillstånd som helst, tryck länge på "Level"-knappen i 2 sekunder för att lämna det aktuella arbetsläget och gå in i standbyläge.
3. Användare kan välja programmet via knappen "Meny". Motsvarande indikatorlampa tänds.
4. Tryck på menyknappen för att välja programmet för den kalla drycken du vill göra. Du kan också vrida på växelväljaren för att justera mjukheten och hårdheten vid olika växlar. Tryck sedan på samma ratt för att starta maskinen.
5. När skärmen automatiskt visar "COOL" kommer maskinen att avge tre pip och sedan gå in i kallhållningsläge. Kallhållningstiden är inställd på 2 timmar som standard. Efter det stängs motsvarande funktionsindikator av och maskinen stängs av automatiskt.
6. När maskinen går in i kallhållningsläge och skärmen visar "COOL", indikerar det att det förinställda programmet har slutförts. Dra ner handtaget för att pressa ut drycken. När du extruderar glass, fäst utpressningslocket, som kan pressa ut glassen snabbt, mer noggrant och med en vacker form.
7. Tryck på "Meny"-knappen för att välja funktionen "Extrude/clean" och tryck sedan på "Växelväljarratten" för att bekräfta. Maskinen går in i snabbrengöringsläge. Rengöringstiden är inställd på 5 minuter som standard.

Anteckningar:

- Utpressningslocket är **endast** avsett för mjukglassfunktionen. Använd **den inte** med andra funktioner, eftersom det kan störa korrekt extrudering.
- Denna maskin är **inte lämplig** för att göra sockerfria eller kalla drycker med låg sockerhalt. Ingredienser med **mindre än 6 % sockerhalt** kan skada maskinen.
- För att avsluta det aktuella programmet och gå in i program-/växelsläget, **tryck och håll ned "Växelvalsratten" i 2 sekunder.**
- Att stoppa enheten stoppar också bladet och kylprocessen. Du måste hålla enheten igång för att pressa ut innehållet.
- Att skapa drycker kan ta upp till 15 till 60 minuter beroende på ingredienser, volym och starttemperatur.



1. Slå på.
2. Öppna locket på toppen av produkten.
3. Tillsätt vätska och Stäng luckan.

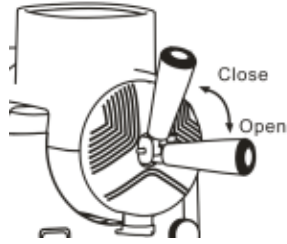

Se till att handtaget är i stängt läge innan du tillsätter flytande ingredienser

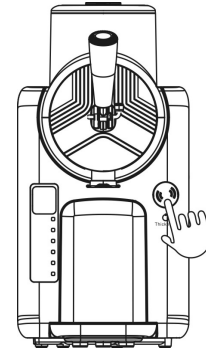

4. Tryck på Menu-knappen eller växelväljaren för att väcka maskinen om displayen är avstängd.

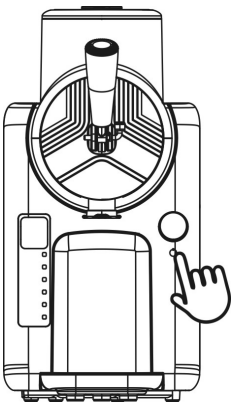

5. Tryck på menyknappen för att välja program du vill göra kalla drycker. Om det behövs kan du vrida på växelväljaren för att justera mjukheten eller hårdheten. Tryck sedan på växelväljarknappen för att starta maskinen.

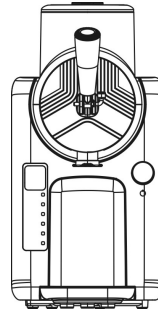

6. Temperaturkontrollinställningslampor kommer att pulsera medan fryst dryck fryser till din förinställda nivå. När den frysta drycken når önskad nivå piper enheten tre gånger. Enheten fortsätter att köras för att hålla din frysta dryck vid den idealiska temperaturen.

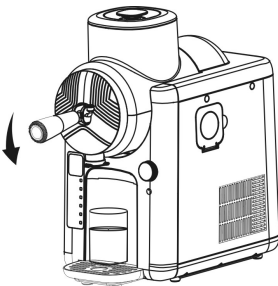

7. När den kalla drycken är förberedd, dra i handtaget för att pressa ut den kalla drycken.

PRESET BESKRIVNING

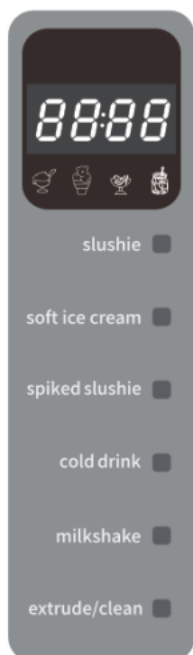

Slask	LE:04	1-7: Om du gillar att suga smoothies kan du välja en låg nivå. Om du gillar att tugga smoothies kan du välja en hög nivå. För drycker med låg sockerhalt är det Vi rekommenderar att du väljer en låg nivå på 1-2.
mjukglass	LE:04	1-6: Om du gillar mjukare glass kan du välja en låg nivå. Om du gillar hårdare glass kan du välja en hög nivå.
spiked slushie	LE:04	1-7: Om du gillar att suga smoothies kan du välja en låg nivå. Om du gillar att tugga smoothies kan du välja en hög nivå.
kall dryck	LE:02	1-5 nivåer
milkshake	LE:03	1-4 nivåer
extrudera / rengöra	/	Standard: 5 min



Växelvålsratt: Efter valt program, vrid på växelvålsratten för att välja mjukhet och hårdhet, tryck sedan på växelvålsratten för att starta maskinen.

I fungerande läge fungerar inte knappen "Meny". Tryck och håll ned knappen i 2 sekunder för att avsluta arbetet, och tryck sedan på Meny igen för att välja andra menyer och tryck sedan på knappen för att starta.



Menyknapp: Efter att ha installerat maskinen och fyllt i flytande ingredienser i skålen och anslutit strömmen kan du trycka på menyknappen för att välja olika program.

Varje förinställning börjar på en standard/optimal nivå för idealisk textur. Du kan justera nivån för din perfekta frysta dryckkonsistens.

Guide till att använda förinställt program

För specifik användning av ingredienser, se det efterföljande receptinnehållet.

FÖRINSTÄLLD	INGREDIENSER	500 ML	1000ML	1200ML	1600ML
Slask	Cola slushie	LE: 02	LE: 04~05	LE: 06~07	/
	Pepsi slushie	LE: 01	LE: 02	LE: 03	/
	Slushie med hög sockerhalt (sockerhalt >11 %)	LE: 04	LE: 05	LE: 06	/
mjukglass	Vanlig glass	500ml LE: 01 - LE: 04	LE: 04 - LE: 06	/	/
spiked slushie	Konventionell alkohol slushie	LE: 03 - LE: 04	LE: 05 - LE: 06	LE: 07 - LE: 08	/
kall dryck	Vanliga kalla drycker	LE: 01 - LE: 02	LE: 03	LE: 04	LE: 05
milkshake	Vanlig milkshake	LE: 02	LE: 03	LE: 04	/

TIPS OCH TRICKS

Minsta volym för slushie/mjukglass/kall dryck = 500 ml (g)

slushie Maximal volym = 1200ml

mjukglass Maximal volym = 750 g kall dryck Maximal volym = 1600 ml



Tillsätt INTE varma ingredienser, is eller fasta ingredienser som frukt, glass eller fryst frukt.



Alla ingredienser måste innehålla minst 6 % socker. Om sockerhalten är under 6 % kan sirap tillsättas eller redskapet sänkas. Användning av ingredienser utan socker eller med en sockerhalt under 6 % kan skada maskinen.



När du använder SPIKED SLUSHIE-programmet måste alla färdiga drycker innehålla 2,8 % till 16 % alkohol.



För bästa resultat, kyl vätskan/vätskorna innan du lägger till i enheten. (Kyltemperatur: 5-8°C), men inte frysta vätskor.



För din perfekta konsistens, använd inställningen för temperaturnivåkontroll för att justera.



Om ingredienserna inte kan extruderas genom att dra i handtaget kan lite vätska tillsättas vid behov.



För att säkerställa optimal smak på dryckerna är maskinen programmerad att bibehålla kylan i 2 timmar som standard. Om dryckerna inte har konsumerats inom 2 timmar efter att de har förvarats kallt, rekommenderas det att överföra alla återstående drycker till en behållare och förvara den i kylskåpet.



Använd inte utpressningslocket förutom när du använder glassfunktionen, eftersom det kan påverka extruderingen. Förvara ditt squeeze-out-skydd på ett säkert sätt.



Efter långvarig kylförvaring kommer smaken på glass och milkshake att försämrats, vilket resulterar i mer ansamling och rester. Det rekommenderas att konsumera dem eller pressa ut de återstående inom en halvtimme efter kylförvaring för att behålla den bästa smaken.

INSTRUKTIONER FÖR RENGÖRING

I detta läge kommer omrörarbladen att fortsätta att rotera, utan kylning, för att rengöra enheten. Efter att ha använt rengöringsproceduren, tvätta alla delar för hand eller i diskmaskin för att rengöra enheten helt efter varje användning. Blandningsskålen och omrörarbladet kan rengöras i diskmaskin, men den är inte lämplig för rengöring med värme- och torkprogrammet.

1. Håll upp eventuell kvarvarande fryst dryck.
2. Tryck och håll in menyknappen för att avsluta det aktuella programmet och tryck på menyknappen för att återigen gå in i programmet "Clean".
3. Tillsätt varmt vatten upp till fatets maximala fyllningslinje.
4. Vid denna tidpunkt kommer omrörarbladen att fortsätta att rotera för att rengöra blandningsskålens innervägg.
5. Programmet "rengöring" fungerar som standard i 5 minuter. När "rengöringsprogrammet" är klart kan du dra i push-pull-stången för att tömma ut allt vatten ur skålen. Under arbetsperioden kan du upprepade gånger tillsätta rent vatten och tömma det för upprepad rengöring.
6. Tryck och håll in menyknappen för att avsluta denna funktion.

NOT:

1. Vattnet kommer att rinna ut snabbt. Se till att du använder en stor kopp eller skål nedan för att fånga upp vattnet.
2. Se till att använda rengöringsfunktionen under rengöringen. Användning av andra funktioner kan skada maskinen.

DEMONTERING & RENGÖRING

För att uppnå bästa rengöringseffekt, använd programmet "Clean" innan du demonterar alla delar.

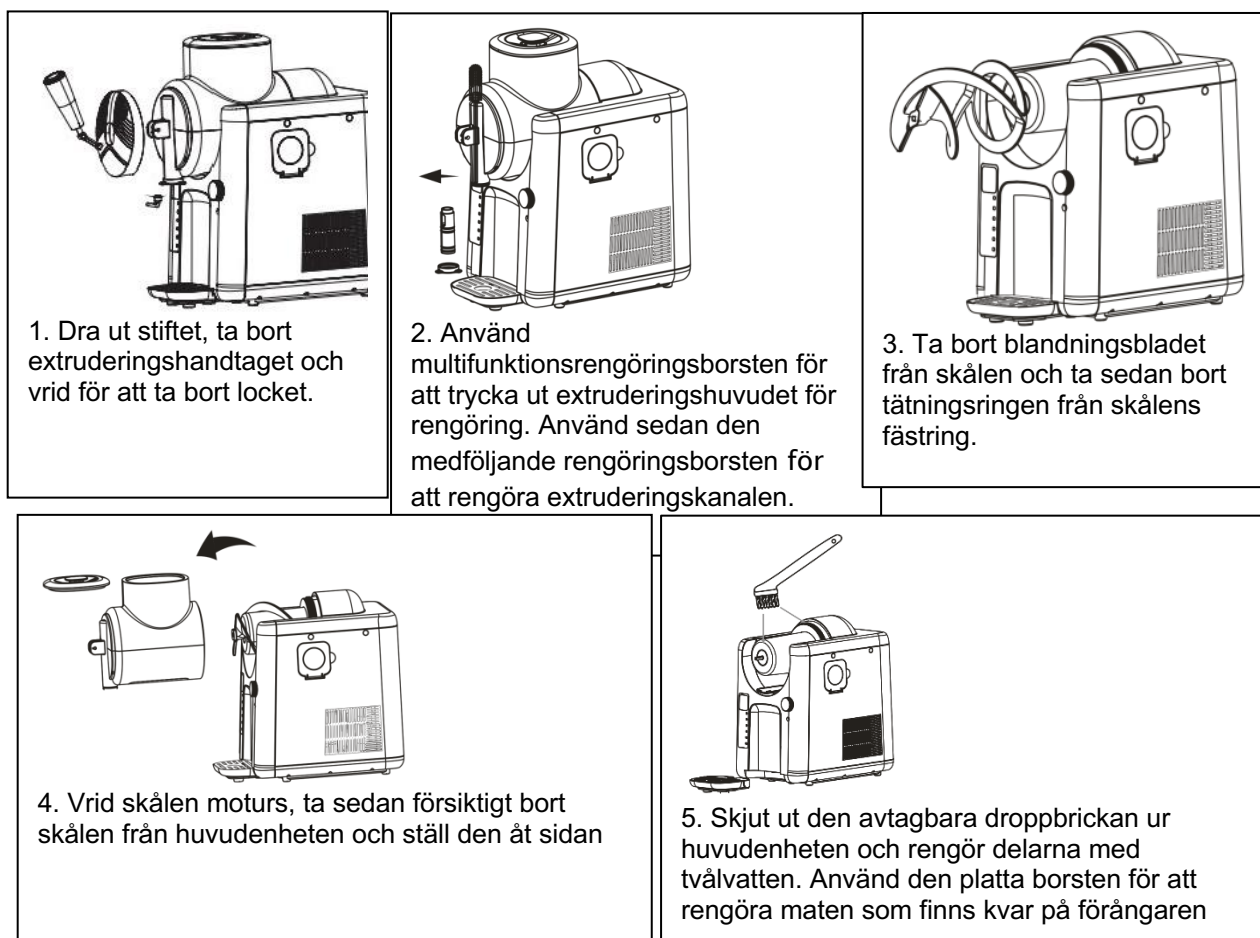

SPECIFIKATION:

Produktnamn	Slushie & Glassmaskin	Märkspänning	220-240V ~ 50Hz
Produktens modell	83127	Kapacitet	2,0 l (max linje 1,2 l)
Mått	438x222x442mm	Buller	≤65 dB



AVFALLSHANTERING AV ELEKTRISK OCH ELEKTRONISK UTRUSTNING (WEEE):

Denna symbol på produkten eller i instruktionerna indikerar att den elektriska och elektroniska utrustningen, i enlighet med det europeiska direktivet (WEEE), måste kasseras separat från annat hushållsavfall för att undvika skador på miljön. EU-länderna har system för insamling av avfall. Kontakta din lokala återförsäljare eller myndighet för mer information.

Kontaktuppgifter:

Modino AS
Trondheimsveien 183,
2020 Skedsmokorset, Norge
info@modino.no

TÄRKEÄ

Turvallisuusohjeet

Lue nämä varoitusohjeet huolellisesti ennen käyttöä.

Virheellinen käyttö voi vahingoittaa konetta ja mitätöidä takuun.

27. Kun käytät sähkölaitteita, noudata perusturvaohjeita tulipalon, sähköiskun ja loukkaantumisen vaaran vähentämiseksi.
28. Varmista, että laitteen virtalähde vastaa kotisi virtalähdettä ja että pistorasia on maadoitettu kunnolla. Jos virtajohto on vaurioitunut, valmistajan tai pätevän huoltoliikkeen on vaihdettava se.
29. Vain sisäkäyttöön. Älä käytä ulkona tai kallista tuotetta yli 45 astetta.
30. Sähköiskun välttämiseksi älä roiskuta vettä johtoihin, pistokkeisiin tai tuuletusportteihin. Älä upota laitetta veteen tai muihin nesteisiin.
31. Irrota laite pistorasiasta käytön jälkeen tai ennen puhdistamista. Käytä vain valmistajan suosittelemia lisävarusteita.
32. Pidä kone poissa lämmönlähteistä. Säilytä vähintään 20 cm:n etäisyys muista esineistä asianmukaisen ilmanvaihdon varmistamiseksi.
33. Vältä virtapainikkeen toistuvaa käyttöä. Odota vähintään 5 minuuttia käyttökertojen välillä kompressorin suojaamiseksi.
34. Älä työnnä metalliesineitä tai muita sähkölaitteita laitteeseen.
35. Varmista, että sekoitusterä ja sekoituskulho on asennettu oikein ennen virran kytkemistä.
36. Elintarvikemateriaalin lämpötilan tulee olla 8 ± 2 °C. Älä pakasta ainesosia tai käytä alle 5 °C:n ainesosia terän juuttumisen estämiseksi.
37. Älä käytä puhdistukseen pesuaineita tai hankaavia työkaluja. Irrota pistoke aina pistorasiasta ennen puhdistusta tai huoltoa.
38. Älä poista sekoituskulhoa käytön aikana tai jos se sisältää nestettä.
39. Varmista, että kahva on suljetussa asennossa ennen nestemäisten ainesosien lisäämistä.
40. Älä työnnä haarukoita, syömäpuikkoja, ruokailuvälineitä tai vieraita esineitä kulhoon.
41. Pidä kansi suljettuna, kun laite on käytössä.
42. Kaada nesteet varovasti kulhoon roiskeiden välttämiseksi.
43. Lisää vain nesteitä. Älä lisää jäätä, kiinteitä aineita tai kuumia ainesosia, jotta kone ei vahingoitu.
44. Pidä laite käynnissä, kun käytät annostelijaa
45. Säilytä vähintään 20 cm etäisyyttä ympäröiviin esineisiin.
46. Sekoitusterä ja kulho ovat konepesun kestäviä, mutta vältä lämmitys-/kuivausjaksoja.

47. "Valikko"-painike ei toimi käytön aikana. Pysäytä pitämällä nuppia painettuna 2 sekunnin ajan, valitse sitten uusi valikko ja aloita painamalla nuppia.
48. Odota 2 tuntia ennen ensimmäistä käyttöä. Pidä kansi auki tänä aikana.
49. Ruoan saastumisen välttämiseksi:
- Vältä jättämästä ovea auki pitkäksi aikaa.
 - Puhdista elintarvikkeiden kanssa kosketuksiin joutuvat pinnat ja viemäröinti säännöllisesti.
 - Puhdista vesisäiliö, jos sitä ei käytetä 48 tuntiin, ja huuhteluvesijärjestelmät, jos sitä ei käytetä 5 päivään.
 - Jos luukkua ei käytetä pitkään aikaan, sammuta, sulata, puhdista ja jätä ovi auki.
50. Alle 12-vuotiaiden lasten tai henkilöiden, joilla on fyysisiä, aisti- tai henkisiä rajoitteita, on käytettävä aikuisen valvonnassa. Lapset eivät saa suorittaa puhdistusta/huoltoa ilman valvontaa.
51. Soveltuu kotitalouskäyttöön tai vastaavaan muuhun kuin vähittäiskauppaan (esim. toimistokeittiöt, maalaistalot, majatalot, motellit).
52. Kompressorin suojaus: Älä käynnistä uudelleen heti sammutuksen jälkeen. Odota 3 minuuttia ennen kuin käynnistät uudelleen.
- Varoitus:**
- Varmista, että ilmanotto- tai poistoaukot eivät ole tukossa.
 - Älä käytä mekaanisia keinoja sulatuksen nopeuttamiseen, ellei se ole sallittua.
 - Älä vahingoita kylmäaineputkia.



Varoitus: Ole tietoinen palovaarasta.

TURVALLISUUSOHJEET

Jotta voit käyttää asennusohjeita turvallisesti ja oikein, kiinnitä huomiota asiaankuuluviin varotoimiin.

- VAROITUS: Osoittaa tilanteen, joka voi johtaa kuolemaan tai vakavaan loukkaantumiseen.
- HUOMIO: Osoittaa tilanteen, joka voi johtaa henkilö- tai omaisuusvahinkoihin.

SYMBOLIEN MERKITYS:



Osoittaa, että tämä on kielletty.

Osoittaa muistutuksen kiinnittää huomiota toimintoon.



Kielletyt ja varovaiset ohjeet

Laitteen purkaminen, korjaaminen ja muuttaminen yksinään on kielletty, mikä voi aiheuttaa tulipalon ja sähköiskun.	Puhdista virtapistoke säännöllisesti. Tulpan tahrat ja kosteus voivat aiheuttaa eristysvikoja ja tulipaloja.
Virta on katkaistava korjauksen ajaksi. Virheellinen käyttö voi aiheuttaa sähköiskun.	Laite ei saa olla märkä tai märkä. Sähköiskun tai tulipalon vaara.
Älä anna lasten koskea siihen käytön aikana. Sähköiskun ja lasten loukkaantumisen välttämiseksi.	Älä avaa kantta käytön aikana äläkä laita lusikoita tai muita astioita laitteeseen.
Älä koske virtapistokkeeseen, kun kätesi ovat märät, sillä se voi aiheuttaa sähköiskun.	Laite ei voi toimia, kun pyörivät osat ovat alltiina – voi aiheuttaa vammoja.
Älä siirrä laitetta käytön aikana. Voi aiheuttaa vammoja.	Älä käytä epävakaissa paikoissa. Voi aiheuttaa vammoja.
Älä koske terävään metalliin. Aiheuttaa toimintahäiriön.	Kannen asennusta ja irrottamista ei voi suorittaa käytön aikana. Voi aiheuttaa vammoja.
Koneen osaa ei voi pestä vedessä. Aiheuttaa toimintahäiriön.	Jos virtajohto on vaurioitunut, valmistajan tai sen huolto-osaston tai vastaavien ammattilaisten on vaihdettava se vaaran välttämiseksi.
Kun katkaiset virran, pidä kiinni virtapistokkeen eristävästä osasta, älä vedä virtajohtoa suoraan. Oikosulussa olevat tai katkenneet johdot voivat aiheuttaa sähköiskun tai tulipalon.	Älä vahingoita virtajohtojen eristysosaa ja virtapistoketta äläkä sido virtajohtoa, venytä sitä, paina raskaita esineitä tai kuumenna sitä korkeissa lämpötiloissa. Oikosulussa olevat tai katkenneet johdot voivat aiheuttaa sähköiskun tai tulipalon.
Älä käytä muita virtalähteitä kuin 220–240 VAC virtaa. Se aiheuttaa tulipalon ja sähköiskun. Älä käytä sitä, kun pistoke on epävaka.	Virtajohto on irrotettava pistorasiasta, kun sitä ei käytetä. Vältä sähköiskua ja tulipaloa, joka johtuu eristysliiman hankauksesta.

ASENNUS

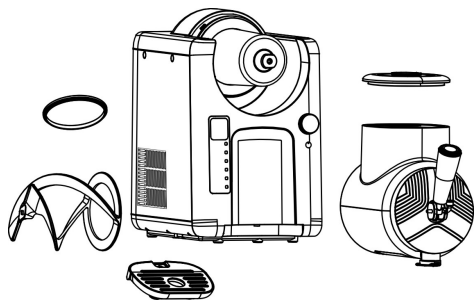

1. Varmista, että kaikki osat on puhdistettu kokonaan ja moottorin alusta on vaakasuorassa tasaisella, kiinteällä alustalla.

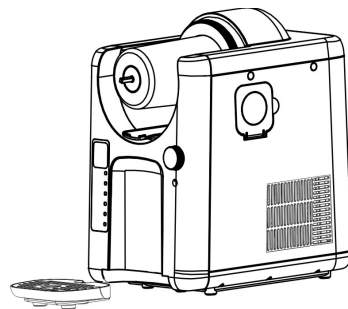

2. Aseta tippakaukalo nuolen suunnassa moottorin alustan eteen, kunnes se napsahtaa paikalleen.

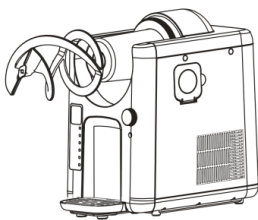

3. Asenna sekoitusterä sekoitustynnyriin. Varmista, että sekoitusterän pohja on kokonaan.

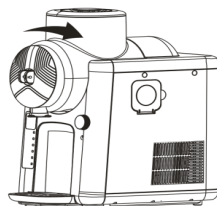

4. Lukitse sekoituskulho koneen runkoon ja lukitse se kiertämällä sitä myötäpäivään.

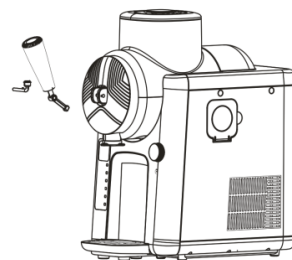

5. Aseta työntötanko reikään ja kiristä se asentamalla kahvan tappi.

EKSTRUUDIN ASENNUS

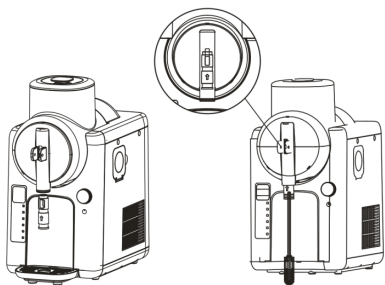

1. Työnnä liikkuva suulakepuristus pää oikeaan asentoon puhdistusharjan kahvalla.

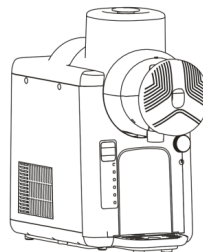

2. Kierrä kanta asentaaksesi sekoituskulhoon.

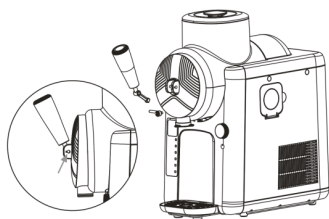

3. Aseta kahva paikalleen.

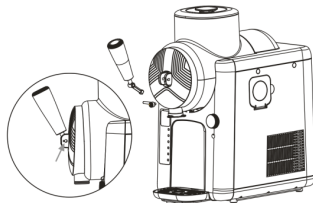

4. Aseta kiinnitystappi paikalleen.

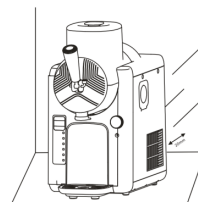

5. Pidä kone vähintään 20 cm:n etäisyydellä muista esineistä hyvän lämmönpoiston varmistamiseksi.

PEHMEÄN JÄÄN JA SLUSHON KONEEN KÄYTTÖ:

1. Kytke virtalähde. Äänimerkki kuuluu kerran, näyttö ja merkkivalot syttyvät. 1 sekunnin kuluttua kone siirtyy valmiustilaan. "Slushie"-merkkivalo syttyy ja näytössä näkyy oletusvaihteena "LE:04".
2. Jos mitään toimintoa ei tehdä 30 sekuntiin, kone piippaa kerran ja palaa valmiustilaan. Herätä kone painamalla mitä tahansa painiketta, jolloin näytössä näkyy "LE:04". Paina missä tahansa tilassa pitkään "Level"-painiketta 2 sekunnin ajan poistuaksesi nykyisestä työtilasta ja siirtyäksesi valmiustilaan.
3. Käyttäjät voivat valita ohjelman "Valikko" -painikkeella. Vastaava merkkivalo syttyy.
4. Paina valikkopainiketta valitaksesi haluamasi kylmän juoman ohjelman. Voit myös kiertää vaihteenvalintanuppia säätääksesi pehmeyttä ja kovuutta eri vaihteilla. Paina sitten samaa nuppia käynnistääksesi koneen.
5. Kun näytössä näkyy automaattisesti "COOL", kone antaa kolme piippausta ja siirtyy sitten kylmäsäilytystilaan. Kylmäsäilytysaika on oletuksena 2 tuntia. Sen jälkeen vastaava toiminnon merkkivalo sammuu ja kone sammuu automaattisesti.
6. Kun kone siirtyy kylmäsäilytystilaan ja näytössä näkyy "COOL", se osoittaa, että esiasetettu ohjelma on valmis. Vedä kahvaa alas puristaaksesi juoman. Kun puristat jäätelöä, kiinnitä puristettava kansi, joka voi puristaa jäätelön nopeasti, perusteellisemmin ja kauniin muotoisena.
7. Valitse "Extrude/clean"-toiminto painamalla "Menu"-painiketta ja vahvista sitten painamalla "Vaihteenvalintanuppia". Kone siirtyy pikapuhdistustilaan. Puhdistusajaksi on asetettu oletusarvoisesti 5 minuuttia.

Muistiinpanot:

- Puristettava kansi on tarkoitettu **vain** pehmeäjäätelötoimintoon. Älä käytä sitä muiden toimintojen kanssa, koska se voi häiritä asianmukaista suulakepuristusta.
- Tämä kone **ei sovellu** sokerittomien tai vähäsokeristen kylmien juomien valmistukseen. Ainesosat, joiden **sokeripitoisuus on alle 6 %**, voivat vahingoittaa konetta.
- Poistu nykyisestä ohjelmasta ja siirry ohjelman/vaihteen valintatilaan **pitämällä "Vaihteenvalintanuppia" painettuna 2 sekunnin ajan**.
- Laitteen pysäyttäminen pysäyttää myös terän ja jäähdytysprosessin. Sinun on pidettävä laite käynnissä puristaaksesi sisällön ulos.
- Juomien valmistaminen voi kestää jopa 15-60 minuuttia ainesosista riippuen, tilavuus ja aloituslämpötila.

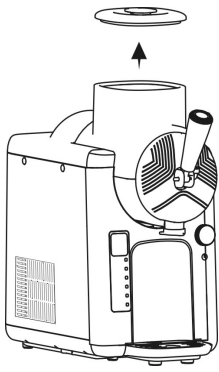

1. Virta päälle.
2. Avaa kansi tuotteen yläosassa.
3. Lisää nesteitä ja sulje kansi.

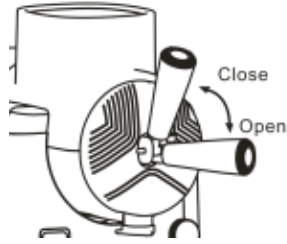

Varmista, että kahva on kiinni ennen nestemäisten ainesosien lisäämistä

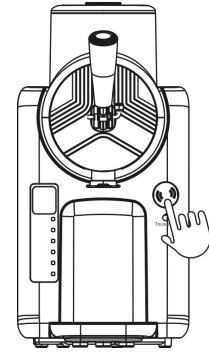

4. Paina Menu-painiketta tai vaihtevalintanuppia herättääksesi kone, jos näyttö on pois päältä.

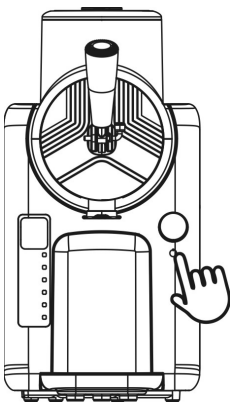

5. Valitse ohjelma painamalla valikkopainiketta haluat tehdä kylmiä juomia. Tarvittaessa voit säätää vaihtevalitsinpiä kiertämällä pehmeys tai kovuus. Käynnistä sitten kone painamalla vaihtevalitsinta.

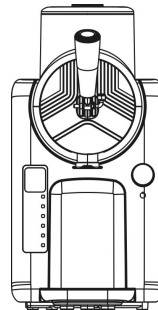

6. Lämpötilan säätöasetuksen merkkivalot vilkkuvat, kun pakastejuoma jäätyy esiasetetulle tasolle. Kun pakastettu juoma saavuttaa halutun tason, laite piippaa kolme kertaa. Laite jatkaa toimintaansa pitääkseen pakastejuomasi ihanteellisessa lämpötilassa.

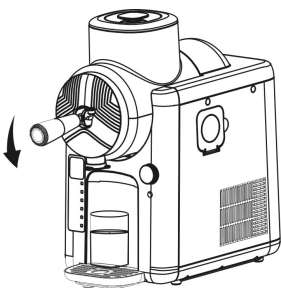

7. Kun kylmä juoma on valmistettu, purista kylmä juoma ulos vetämällä kahvasta .

ESIASISETTU KUVAUS

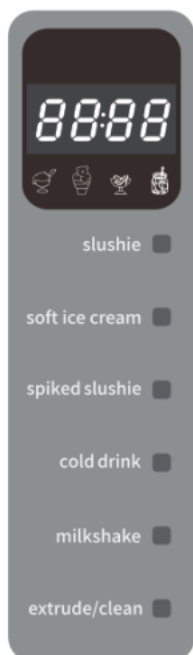

sohjoa	LE:04	1-7: Jos haluat imeä smoothieita, voit valita matalan tason. Jos haluat pureskella smoothieita, voit valita korkean tason. Vähäsokerisille juomille se on Suosittelemme valitsemaan matala taso 1-2.
pehmeä jäätelö	LE:04	1-6: Jos pidät pehmeämmästä jäätelöstä, voit valita matalan tason. Jos pidät kovemmassa jäätelöstä, voit valita korkean tason.
spiked sohjoa	LE:04	1-7: Jos haluat imeä smoothieita, voit valita matalan tason. Jos haluat pureskella smoothieita, voit valita korkean tason.
kylmä juoma	LE:02	1-5 taso
pirtelö	LE:03	1-4 tasoa
purista / puhdista	/	Oletus: 5min



Vaihteenvalintanappi: Kun olet valinnut ohjelman, valitse pehmeys ja kovuus kääntämällä vaihteenvalintanuppia ja käynnistä kone painamalla vaihteenvalintanuppia.

Toimintatilassa "Valikko"-painike ei toimi. Paina painiketta ja pidä sitä painettuna 2 sekunnin ajan poistuaksesi työstä ja paina sitten Menu-painiketta uudelleen valitaksesi muut valikot ja paina sitten painiketta aloittaaksesi.



Valikkopainike: Kun olet asentanut koneen ja täyttänyt nesteaineet kulhoon ja kytkenyt virran, voit valita eri ohjelmia painamalla Menu-painiketta.

Jokainen esiasetus alkaa oletusarvoiselta/optimaaliselta tasolta ihanteellisen tekstuurin saavuttamiseksi. Voit säätää tasoa täydellisen pakastejuoman koostumuksen mukaan.

Opas esiasetetun ohjelman käyttöön

Katso ainesosien tarkka käyttö seuraavan reseptin sisällöstä.

VALMIIKSI	AINESOSIA	500 ML	1000ML	1200 ML	1600ML
sohjoa	Cola slushie	LE: 02	LE: 04 ~ 05	LE: 06 ~ 07	/
	Pepsi slushie	LE: 01	LE: 02	LU: 03	/
	Runsaasti sokeria sisältävä slushie (sokeripitoisuus >11 %)	LE: 04	LE: 05	LU: 06	/
pehmeä jäätelö	Tavallinen jäätelö	500 ml LE: 01 - LE: 04	LE: 04 - LE: 06	/	/
Spiked sohjoa	Perinteinen alkoholislushie	LE: 03 - LE: 04	LE: 05 - LE: 06	LE: 07 - LE: 08	/
kylmä juoma	Tavalliset kylmät juomat	LE: 01 - LE: 02	LU: 03	LE: 04	LE: 05
pirtelö	Tavallinen pirtelö	LE: 02	LU: 03	LE: 04	/

VINKKEJÄ JA NIKSEJÄ

slushie/pehmeäjäätelö/kylmä juoma minimitilavuus = 500ml (g)

slushie Maksimivolyymi = 1200ml

pehmeä jäätelö Maksimi volyyymi = 750 g kylmää juomaa Maksimi volyyymi = 1600 ml



ÄLÄ lisää kuumia ainesosia, jäätä tai kiinteitä ainesosia, kuten hedelmiä, jäätelöä tai pakastettuja hedelmiä.



Kaikkien ainesosien on sisällettävä vähintään 6% sokeria. Jos sokeripitoisuus on alle 6%, siirappia voidaan lisätä tai vaihdetta voidaan laskea. Ainesosien käyttö ilman sokeria tai joiden sokeripitoisuus on alle 6 %, voi vahingoittaa konetta.



SPIKED SLUSHIE -ohjelmaa käytettäessä kaikkien valmiiden juomien on sisällettävä 2.8–16 % alkoholia.



Parhaan tuloksen saavuttamiseksi jäähdytä nesteet ennen kuin lisäät laitteeseen. (Jäähdytyslämpötila: 5-8 °C), mutta ei jäädetyttyjä nesteitä.



Ihanteellisen tekstuurin saavuttamiseksi säädä lämpötilatason säätöasetusta.



Jos ainesosia ei voida puristaa kahvasta vetämällä, nestettä voidaan lisätä tarpeen mukaan.



Juomien optimaalisen maun varmistamiseksi kone on ohjelmoitu ylläpitämään kylmyyttä oletuksena 2 tuntia. Jos juomia ei ole nautittu 2 tunnin kuluessa kylmänä pitämisestä, on suositeltavaa siirtää kaikki jäljellä olevat juomat astiaan ja säilyttää jääkaapissa.



Älä käytä puristettavaa kantta paitsi jäätelötoimintoa käytettäessä, koska se voi vaikuttaa suulakepuristukseen. Pidä puristettava kansi turvassa.



Pitkän kylmävarastoinnin jälkeen jäätelön ja pirtelön maku heikkenee, mikä lisää kertymistä ja jäämiä. On suositeltavaa kuluttaa ne tai puristaa loput puolen tunnin kuluessa kylmäsäilytyksestä parhaan maun säilyttämiseksi.

PUHDISTUSOHJEET

Tässä tilassa sekoitusterät jatkavat pyörimistä ilman jäädytystä laitteen puhdistamiseksi. Pese kaikki osat puhdistuksen jälkeen käsin tai astianpesukoneessa, jotta laite puhdistuu kokonaan jokaisen käytön jälkeen. Sekoituskulho ja sekoitusterä voidaan pestä astianpesukoneessa, mutta ne eivät sovellu puhdistukseen lämmitys- ja kuivausohjelmalla.

1. Annostelee jäljellä oleva pakastejuoma.
2. Poistu nykyisestä ohjelmasta pitämällä valikkonuppia painettuna ja siirry uudelleen "Clean"-ohjelmaan painamalla valikkonuppia.
3. Lisää lämmintä vettä tynnyrin maksimitäyttöviivaan asti.
4. Tällä hetkellä sekoitusterät jatkavat pyörimistä sekoituskulhon sisäseinän puhdistamiseksi.
5. "Puhdistusohjelma" toimii oletuksena 5 minuuttia. Kun "puhdistus"-ohjelma on valmis, voit vetää työntö-vedotankoa tyhjentääksesi kaiken veden kulhosta. Työjakson aikana voit lisätä toistuvasti puhdasta vettä ja tyhjentää sen toistuvaa puhdistusta varten.
6. Poistu tästä toiminnosta pitämällä valikkonuppia painettuna.

MUISTIINPANO:

1. Vesi valuu ulos nopeasti. Varmista, että käytät alla olevaa suurta kuppia tai kulhoa veden keräämiseen.
2. Varmista, että käytät puhdistustoimintoa puhdistuksen aikana. Muiden toimintojen käyttö voi vahingoittaa konetta.

PURKAMINEN JA PUHDISTUS

Parhaan puhdistusvaikutuksen saavuttamiseksi käytä "Clean"-ohjelmaa ennen kaikkien osien purkamista.

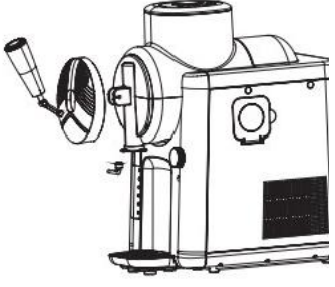
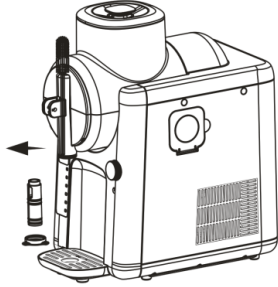
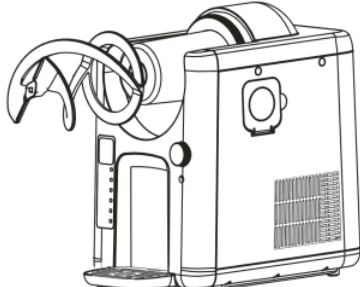
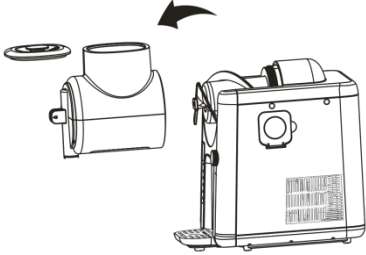
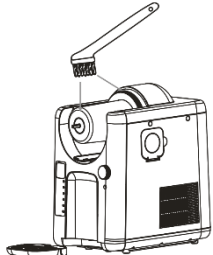
 <p>1. Vedä tappi ulos, irrota suulakepuristuskaava ja irrota kansi kiertämällä.</p>	 <p>2. Työnnä suulakepuristus pää ulos puhdistusta varten monitoimipuhdistusharjalla. Käytä sitten mukana tulevaa</p>	 <p>3. Irrota sekoitusterä kulhosta ja irrota sitten tiivisterengas kulhon kiinnitysrenkaasta.</p>
 <p>4. Kierrä kulhoa vastapäivään, poista kulho varovasti pääyksiköstä ja aseta se sivuun</p>	 <p>5. Liu'uta irrotettava tippakaukalo ulos pääyksiköstä ja puhdista osat saippuavedellä. Käytä litteää harjaa, puhdista höyrystimeen jääneet ruoat</p>	

SPESIFIKAATIO:

Tuotteen nimi	Slushie & jäätelökone	Nimellisjännite	220-240V ~ 50Hz
Tuotteen malli	83127	Kapasiteetti	2.0 l (maksimilinja 1.2 l))
Mitat	438x222x442mm	Melu	≤65 dB



SÄHKÖ- JA ELEKTRONIIKKALAITTEIDEN HÄVITTÄMINEN:

Tämä symboli tuotteessa tai ohjeissa osoittaa, että sähkö- ja elektroniikkalaitteet on eurooppalaisen direktiivin (WEEE) mukaisesti hävitettävä erillään muusta kotitalousjätteestä ympäristöhaittojen välttämiseksi. EU-maissa on jätteenkeräysjärjestelmiä. Pyydä lisätietoja paikalliselta jälleenmyyjältä tai viranomaiselta.

Yhteystieto:

Modino AS
Trondheimsveien 183,
2020 Skedsmokorset, Norja
info@modino.no

VIGTIG

Sikkerhedsinstruktioner

Læs venligst disse advarselsinstruktioner omhyggeligt før brug. Forkert betjening kan beskadige maskinen og ugyldiggøre garantien.

1. Når du bruger elektriske apparater, skal du følge de grundlæggende sikkerhedsforanstaltninger for at reducere risikoen for brand, elektrisk stød og personskade.
2. Sørg for, at strømkilden på apparatet svarer til strømkilden i dit hjem, og at stikkontakten er korrekt jordet. Hvis netledningen er beskadiget, skal den udskiftes af producenten eller en kvalificeret serviceagent.
3. Kun til indendørs brug. Brug ikke udendørs eller vip produktet mere end 45 grader.
4. For at undgå elektrisk stød må du ikke sprøjte vand på ledninger, stik eller ventilationsporte. Nedsenk ikke apparatet i vand eller andre væsker.
5. Tag stikket ud af stikkontakten efter brug eller før rengøring. Brug kun tilbehør, der er anbefalet af producenten.
6. Hold maskinen væk fra varmekilder. Hold mindst 20 cm afstand til andre genstande for korrekt ventilation.
7. Undgå hyppig betjening af tænd/sluk-knappen. Vent mindst 5 minutter mellem brug for at beskytte kompressoren.
8. Indsæt ikke metalgenstande eller andre elektriske apparater i apparatet.
9. Sørg for, at blandebladet og røreskålen er korrekt installeret, før du tænder.
10. Fødevarens materialetemperatur skal være $8\pm 2^{\circ}\text{C}$. Frys ikke ingredienser eller brug ingredienser under 5°C for at forhindre, at kniven sætter sig fast.
11. Brug ikke rengøringsmiddel eller slibende værktøj til rengøring. Tag altid stikket ud før rengøring eller vedligeholdelse.
12. Fjern ikke røreskålen under drift, eller hvis den indeholder væske.
13. Sørg for, at håndtaget er i lukket position, før du tilsætter flydende ingredienser.
14. Stik ikke gafler, spisepinde, bestik eller fremmedlegemer ind i skålen.
15. Hold låget lukket, mens apparatet er i brug.
16. Hæld forsigtigt væsker i skålen for at undgå stænk.
17. Tilsæt kun væsker. Tilsæt ikke is, faste stoffer eller varme ingredienser for at undgå at beskadige maskinen.
18. Hold enheden kørende, mens du bruger dispensereren
19. Hold mindst 20 cm afstand til omgivende genstande.

20. Blandebladet og skålen tåler opvaskemaskine, men undgå varme/tørrecyklusser.

21. Knappen "Menu" fungerer ikke under drift. Hold knappen nede i 2 sekunder for at stoppe, vælg derefter en ny menu, og tryk på knappen for at starte.

22. Vent 2 timer før første brug. Hold låget åbent i denne periode.

23. Sådan undgår du fødevarerforurening:

- o Undgå at lade døren stå åben i længere perioder.

- o Rengør overflader i kontakt med fødevarer og dræning regelmæssigt.

- o Rengør vandtanken, hvis den ikke bruges i 48 timer, og skyllevandssystemerne, hvis den ikke bruges i 5 dage.

- o Hvis den ikke skal bruges i længere perioder, skal du slukke, afrime, rengøre og lade døren stå åben.

24. Børn under 12 år eller personer med fysiske, sensoriske eller mentale begrænsninger skal bruge under opsyn af voksne.

Rengøring/vedligeholdelse må ikke udføres af børn uden opsyn.

25. Velegnet til husholdningsbrug eller lignende ikke-detailbrug (f.eks. kontorkøkkener, bondehuse, pensionater, moteller).

26. Kompressorbeskyttelse: Genstart ikke umiddelbart efter nedlukning. Vent 3 minutter, før du genstarter.

Advarsel:

- Sørg for, at der ikke er nogen blokering af luftindtags- eller udstødningsportene.
- Brug ikke mekaniske midler til at fremskynde afrimningen, medmindre det er godkendt.
- Beskadig ikke kølemiddelrør.



Advarsel: Vær opmærksom på brandfaren.

SIKKERHEDSBEMÆRKNINGER

For at bruge installationsvejledningen sikkert og korrekt skal du være opmærksom på de relevante forholdsregler.

- **ADVARSEL:** Angiver en situation, der kan resultere i død eller alvorlig personskade.
- **FORSIGTIG:** Angiver en situation, der kan resultere i personskade eller ejendomsskade.

BETYDNING AF SYMBOLER:











Angiver, at dette er forbudt.













Angiver en påmindelse om at være opmærksom på operationen.



Forbudte og forsigtige instruktioner

 Det er forbudt at adskille, reparere og modificere apparatet af sig selv, hvilket kan forårsage brand og elektrisk stød.	 Rengør strømstikket regelmæssigt. Stikpletter og fugt kan forårsage isoleringsfejl og brande.
 Strømmen skal afbrydes under reparationer. Forkert betjening kan føre til elektrisk stød.	 Apparatet må ikke være vådt eller gennemblødt. Fare for elektrisk stød eller brand.
 Lad ikke børn røre ved den under drift. For at undgå elektrisk stød og skader på børn.	 Åbn ikke låget under drift, og læg ikke skeer eller andre redskaber i apparatet.
 Rør ikke ved stikket, når dine hænder er våde, kan forårsage elektrisk stød.	 Apparatet kan ikke fungere, når de roterende dele er blotlagt - kan forårsage personskade.

 Flyt ikke apparatet under drift. Kan forårsage personskade.	 Må ikke bruges på ustabile steder. Kan forårsage personskade.
 Rør ikke ved skarpt metal. Vil forårsage funktionsfejl.	 Installation og fjernelse af dæksel kan ikke udføres under drift. Kan forårsage personskade.
 Maskindelen kan ikke vaskes i vand. Vil forårsage funktionsfejl.	 Hvis netledningen er beskadiget, skal den udskiftes af producenten eller dennes vedligeholdelsesafdeling eller lignende fagfolk for at undgå fare.
 Når du slukker for strømmen, skal du holde i den isolerende del af strømstikket, træk ikke direkte i netledningen. Kortsluttede eller knækkede ledninger kan forårsage elektrisk stød eller brand.	 Beskadig ikke isoleringsdelen af netledningen og strømstikket, og bind ikke netledningen, stræk den, tryk på tunge genstande eller opvarm den ved høje temperaturer. Kortsluttede eller knækkede ledninger kan forårsage elektrisk stød eller brand.
 Brug ikke andre strømkilder end 220–240VAC strøm. Det vil forårsage brand og elektrisk stød. Brug den ikke, når stikket er ustabil.	 Netledningen skal tages ud, når den ikke er i brug. Undgå elektrisk stød og brand forårsaget af slid på isolerende lim.

PRODUKT BESKRIVELSE

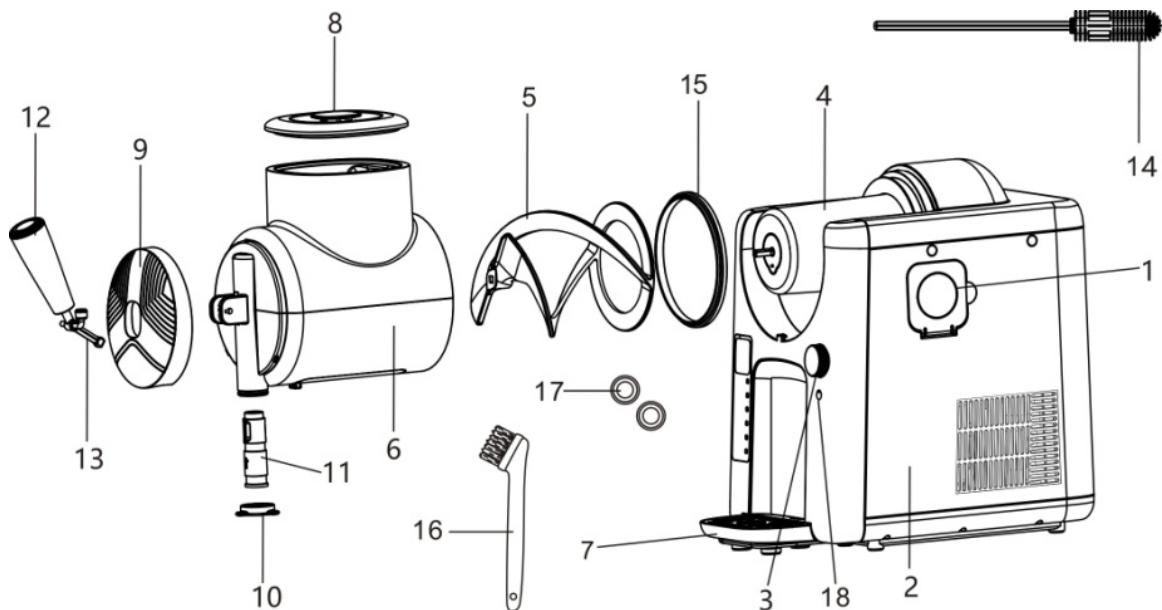

Nej	Del beskrivelse	Nej	Del beskrivelse	Nej	Del beskrivelse
1	Opbevaringsstativ	2	Hoveddel	3	Gearvalg knap
4	Fordamper	5	Omrøring af blad	6	Dobbeltlags røreskål
7	Aftagelig drypbakke	8	Skål dæksel	9	Aftageligt betræk
10	Klemmebetræk	11	Bevægeligt ekstruderhoved	12	Håndtag
13	Håndtag fastgørelsesstift	14	Multifunktionel rengøringsbørste	15	Tætningsring
17	Silikone tætningsring til bevægeligt ekstruderhoved	16	Flad rengøringsbørste	18	Menu-knap

INSTALLATION

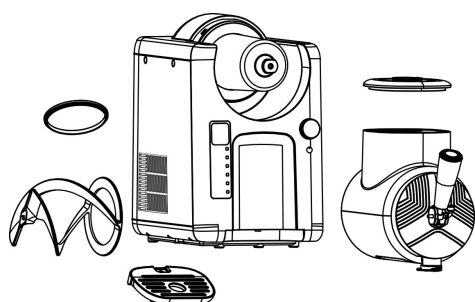

1. Sørg for, at alle dele er fuldt rengjort, og at motorbasen er plant på en flad, solid overflade.

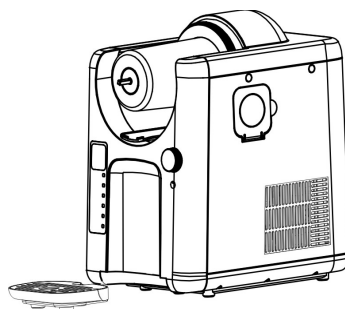

2. Indsæt drypbakken i pilens retning foran motorbasen, indtil den klikker på plads.

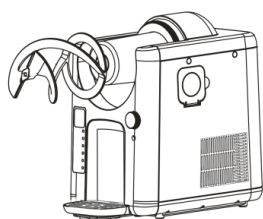

3. Installer rørebladet på blandecylindren. Sørg for, at bunden af rørebladet er helt.

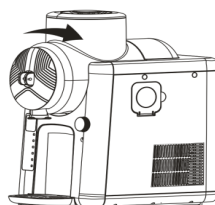

4. Lås røreskålen fast på maskinens krop, drej den med uret for at låse den.

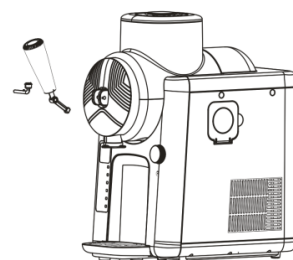

5. Sæt push-pull-stangen i hullet, og monter håndtagsstiften for at stramme den.

INSTALLATION AF EKSTRUDER

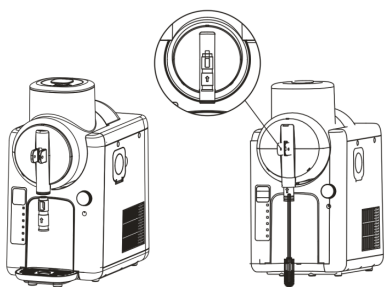

1. Brug rengøringsbørstens håndtag til at skubbe det bevægelige ekstruderingshoved til den korrekte position.

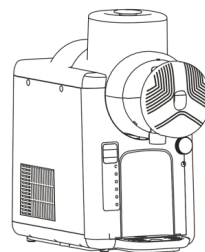

2. Drej låget for at installere det på røreskålen.

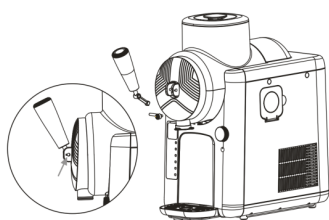

3. Indsæt håndtaget.

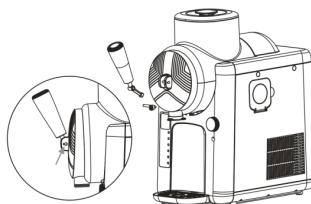

4. Indsæt fastgørelsesstiften.

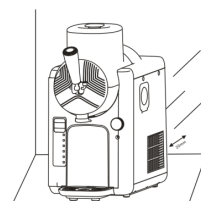

5. Hold maskinen mindst 20 cm væk fra andre genstande for at sikre god varmeafledning.

BRUG AF SOFTICE OG SLUSH-MASKINEN:

1. Tilslut strømforsyningen. Biplyden lyder én gang, displayet og indikatorlamperne tændes. Efter 1 sekund går maskinen i standbytilstand. Indikatorlampen svarende til "slushie" tændes, og skærmen viser "LE:04" som standardgear.

2. Hvis der ikke er nogen handling i 30 sekunder, bipper maskinen én gang og vender tilbage til standbytilstand. Tryk på en vilkårlig knap for at vække maskinen, og skærmen viser "LE:04". I enhver tilstand skal du trykke længe på "Level"-knappen i 2 sekunder for at forlade den aktuelle arbejdstilstand og gå ind i standbytilstand.

3. Brugere kan vælge programmet via knappen "Menu". Den tilsvarende indikatorlampe tændes.

4. Tryk på menuknappen for at vælge programmet til den kolde drik, du vil lave. Du kan også dreje gearvælgerknappen for at justere blødheden og hårdheden ved forskellige gear. Tryk derefter på den samme knap for at starte maskinen.

5. Når skærmen automatisk viser "COOL", udsender maskinen tre bip og går derefter i koldholdetilstand. Koldholdetiden er som standard indstillet til 2 timer. Derefter slukkes den tilsvarende funktionsindikator, og maskinen lukker automatisk ned.

6. Når maskinen går i kold tilstand, og skærmen viser "COOL", indikerer det, at det forudindstillede program er afsluttet. Træk håndtaget ned for at ekstrudere drikken. Når du ekstruderer is, skal du sætte udklemningslåget på, som kan ekstrudere isen hurtigt, mere grundigt og med en smuk form.

7. Tryk på knappen "Menu" for at vælge funktionen "Ekstruder/rengør", og tryk derefter på knappen "Gearvalg" for at bekræfte. Maskinen går i hurtig rengøringstilstand.

Rengøringstiden er som standard indstillet til 5 minutter.

Noter:

- Squeeze-out-låget er **kun** beregnet til softice-funktionen. Brug **det ikke** sammen med andre funktioner, da det kan forstyrre korrekt ekstrudering.
- Denne maskine er **ikke egnet** til fremstilling af sukkerfri eller kolde drikke med lavt sukkerindhold. Ingredienser med **mindre end 6 % sukkerindhold** kan beskadige maskinen.
- For at afslutte det aktuelle program og gå ind i program-/gearvalgstilstand skal **du trykke på "Gearvalgsknappen" og holde den nede i 2 sekunder.**
- Stop af enheden stopper også kniven og afkølingsprocessen. Du bliver nødt til at holde enheden kørende for at presse indholdet ud.
- At skabe drikkevarer kan tage op til 15 til 60 minutter afhængigt af ingredienserne, volumen og starttemperatur.

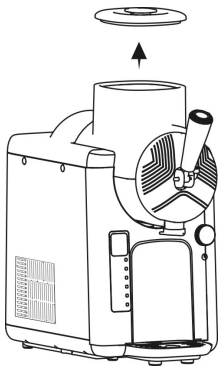

1. Tænd.
2. Åbn dækslet på toppen af produktet.
3. Tilsæt væske(r) og Luk dækslet.

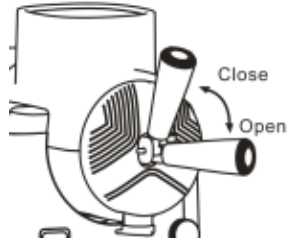

Sørg for, at håndtaget er i lukket position, før du tilsætter flydende ingredienser

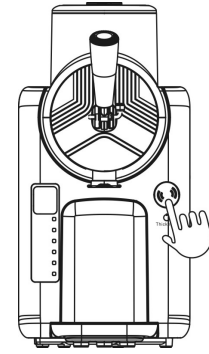

4. Tryk på Menu-knappen eller gearvælgerknappen for at vække maskine, hvis displayet er slukket.

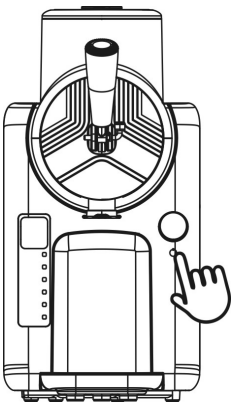

5. Tryk på menuknappen for at vælge programmet du vil lave kolde drikke. Hvis det er nødvendigt, kan du dreje gearvælgerknappen for at justere blødheden eller hårdheden. Tryk derefter på gearvælgerknappen for at starte maskinen.

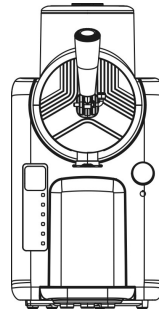

6. LED'er for temperaturkontrol pulserer, mens frosne drikkevarer fryser til dit forudindstillede niveau. Når den frosne drik når det ønskede niveau, bipper enheden tre gange. Enheden fortsætter med at køre for at holde din frosne drik ved den ideelle temperatur.

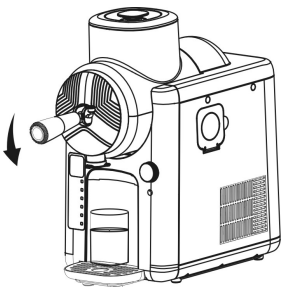

7. Når den kolde drik er tilberedt, skal du trække i håndtaget for at presse den kolde drik ud.

FORUDINDSTILLET BESKRIVELSE

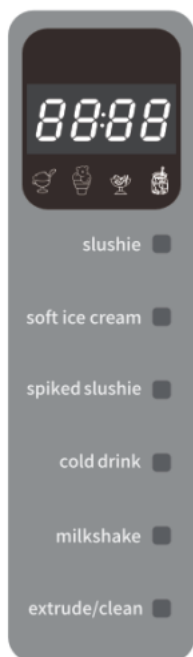

slushie	LE:04	1-7: Hvis du kan lide at sutte smoothies, kan du vælge et lavt niveau. Hvis du kan lide at tygge smoothies, kan du vælge et højt niveau. For drikkevarer med lavt sukkerindhold er det anbefales at vælge et lavt niveau på 1-2.
softice	LE:04	1-6: Hvis du kan lide blødere is, kan du vælge et lavt niveau. Hvis du kan lide hårdere is, kan du vælge et højt niveau.
spiked slushie	LE:04	1-7: Hvis du kan lide at sutte smoothies, kan du vælge et lavt niveau. Hvis du kan lide at tygge smoothies, kan du vælge et højt niveau.
kold drik	LE:02	1-5niveau
milkshake	LE:03	1-4 niveau
ekstruder/rengør	/	Standard: 5 min.



Level
Gearvalgsknap: Efter det valgte program skal du dreje gearvalgsknappen for at vælge blødhed og hårdhed, og derefter trykke på gearvalgsknappen for at starte maskinen.

I arbejdstilstand fungerer knappen "Menu" ikke. Tryk og hold knappen nede i 2 sekunder for at afslutte arbejdet, og tryk derefter på Menu igen for at vælge andre menuer, og tryk derefter på knappen for at starte.



Menu

Menu
Menuknap: Efter installation af maskinen og påfyldt flydende ingredienser i skålen og tilsluttet strømmen, kan du trykke på Menu-knappen for at vælge forskellige programmer.

Hver forudindstilling starter på et standard/optimalt niveau for ideel tekstur. Du kan justere niveauet for din perfekte frosne drikketekstur.

Vejledning til brug af forudindstillet program

For den specifikke brug af ingredienser henvises til det efterfølgende opskriftsindhold.

FORUDINDSTILLEDE	INGREDIENSER	500 ML	1000ML	1200ML	1600ML
slushie	Cola slushie	LE: 02	LE: 04~05	LE: 06~07	/
	Pepsi slushie	LE: 01	LE: 02	LE: 03	/
	Høj sukkerslushie (sukkerindhold >11%)	LE: 04	LE: 05	LE: 06	/
softice	Almindelig is	500ml LE: 01 - LE: 04	LE: 04 - LE: 06	/	/
spiked slushie	Konventionel alkoholslushie	LE: 03 - LE: 04	LE: 05 - LE: 06	LE: 07 - LE: 08	/
kold drik	Almindelige kolde drikke	LE: 01 - LE: 02	LE: 03	LE: 04	LE: 05
milkshake	Almindelig milkshake	LE: 02	LE: 03	LE: 04	/

TIPS & TRICKS

Minimumsvolumen for slushie/softice/kold drik = 500 ml(g)

slushie Maksimalt volumen = 1200ml

softice Maksimalt volumen = 750g kold drik Maksimalt volumen = 1600ml



Tilsæt IKKE varme ingredienser, is eller faste ingredienser som frugt, is eller frossen frugt.



Alle ingredienser skal indeholde mindst 6% sukker. Hvis sukkerindholdet er under 6%, kan sirup tilsættes, eller gearet kan sænkes. Brug af ingredienser uden sukker eller med et sukkerindhold under 6% kan beskadige maskinen.



Når du bruger SPIKED SLUSHIE-programmet, skal alle færdiglavede drikkevarer indeholde 2.8 % til 16 % alkohol.



For de bedste resultater skal du afkøle væske(r), før du tilsætter den i enheden. (Køletemperatur: 5-8°C), men ikke frosne væsker.



For din ideelle tekstur skal du bruge indstillingen Temperaturniveauekontrol til at justere.



Hvis ingredienserne ikke kan ekstruderes ved at trække i håndtaget, kan der tilsættes lidt væske efter behov.



For at sikre den optimale smag af drikkevarerne er maskinen som standard programmeret til at opretholde kulde i 2 timer. Hvis drikkevarerne ikke er blevet indtaget inden for 2 timer efter at være blevet holdt kolde, anbefales det at overføre alle de resterende drikkevarer til en beholder og opbevare dem i køleskabet.



Brug venligst ikke udklemningsdækslet, undtagen når du bruger isfunktionen, da det kan påvirke ekstruderingen. Opbevar venligst dit udklemningsdæksel sikkert.



Efter længere tids opbevaring vil smagen af is og milkshake forringes, hvilket resulterer i mere ophobning og rester. Det anbefales at indtage dem eller presse de resterende ud inden for en halv time efter køleopbevaring for at bevare den bedste smag.

RENGØRINGSINSTRUKTIONER

I denne tilstand vil omrøringsbladene fortsætte med at rotere uden afkøling for at rengøre enheden. Efter brug af rengøringsproceduren skal du vaske alle dele i hånden eller i en opvaskemaskine for at rengøre enheden helt efter hver brug. Røreskålen og rørebladet kan rengøres i opvaskemaskine, men det er ikke egnet til rengøring ved hjælp af varme- og tørreprogrammet.

1. Dispenser eventuel resterende frossen drik.
2. Tryk og hold menuknappen nede for at afslutte det aktuelle program, og tryk på menuknappen for igen at gå ind i programmet "Clean".
3. Tilsæt varmt vand op til tøndens maksimale påfyldningslinje.
4. På dette tidspunkt vil rørebladene fortsætte med at rotere for at rense den indvendige væg af røreskålen.
5. Programmet "rengøring" fungerer som standard i 5 minutter. Når "rengøringsprogrammet" er afsluttet, kan du trække i push-pull-stangen for at dræne alt vandet ud af skålen. I løbet af arbejdsperioden kan du gentagne gange tilføje rent vand og dræne det til gentagen rengøring.
6. Tryk og hold menuknappen nede for at afslutte denne funktion.

SEDDEL:

1. Vandet strømmer hurtigt ud. Sørg for at bruge en stor kop eller skål nedenunder til at fange vandet.
2. Sørg for at bruge rengøringsfunktionen under rengøring. Brug af andre funktioner kan beskadige maskinen.

DEMONTERING & RENGØRING

For at opnå den bedste rengøringseffekt skal du bruge programmet "Clean", før du skiller alle dele ad.

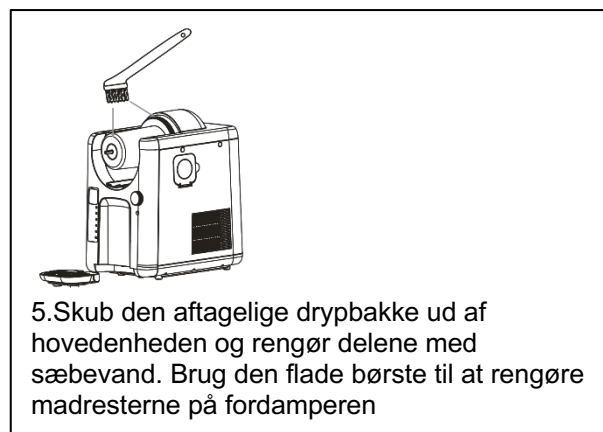
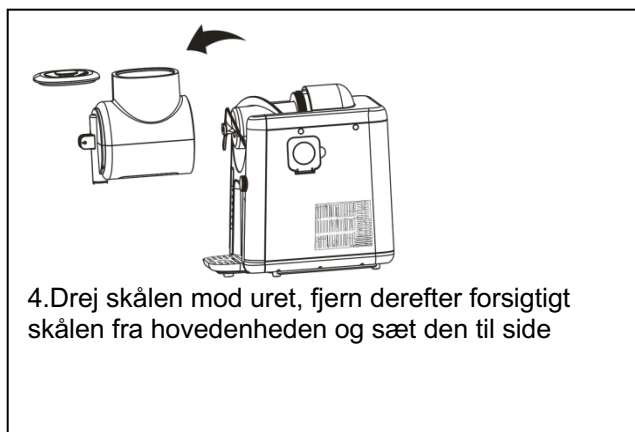

SPECIFIKATION:

Produktnavn	Slushie & Ismaskine	Nominal spænding	220-240V ~ 50Hz
Produkt model	83127	Kapacitet	2,0L (maks. linje 1,2L))
Dimensioner	438x222x442mm	Støj	≤65dB



BORTSKAFFELSE AF ELEKTRISK OG ELEKTRONISK Udstyr (WEEE):

Dette symbol på produktet eller i instruktionerne angiver, at det elektriske og elektroniske udstyr i overensstemmelse med det europæiske direktiv (WEEE) skal bortskaffes adskilt fra andet husholdningsaffald for at undgå skade på miljøet. EU-landene har affaldsindsamlingsystemer. Kontakt din lokale forhandler eller myndighed for mere information.

Kontaktoplysninger:

Modino AS
Trondheimsveien 183,
2020 Skedsmokorset, Norge
info@modino.no

RECIPES (In English Only)

COLA SLUSHIE INGREDIENTS

2 SERVINGS 500ml COLA Gear: LE:02	3 SERVINGS 1000ml COLA Gear: LE:04–LE:05	4 SERVINGS 1200ml COLA Gear: LE:06–LE:07
---	--	--

1. Pour the Coca-Cola into a mixing bucket.
2. Press the menu button to select the "SLUSHIE" gear. The program will start from the default gear (LE:04). If you need to adjust the taste of the finished product, rotate the knob to select the desired gear.
3. When the cold drink reaches the preset gear, the screen will automatically display "COOL". The machine will beep 3 times, then enter the cold protection state. Pull the handle to squeeze out the soft ice cream and enjoy it in time.



CARAMEL MILKSHAKE SLUSHIE INGREDIENTS

	2 SERVINGS	3 SERVINGS	4 SERVINGS
Whole milk	250ml	500ml	600ml
Cream	120ml	240ml	300ml
Vanilla extract	2ml	4ml	5ml
Granulated sugar	15g	30g	35g
Caramel syrup	40g	80g	100g
Gear	LE:03	LE:04–LE:05	LE:06–LE:07

2. Press the menu button to select the "SLUSHIE" gear. The program will start from the default gear (LE:04). If you need to adjust the taste of the finished product, rotate the knob to select the desired gear.
3. When the cold drink reaches the preset gear, the screen will automatically display "COOL". The machine will beep 3 times, then enter the cold protection state. Pull the handle to squeeze out the soft ice cream and enjoy it in time.

ORANGE JUICE SLUSHIE INGREDIENTS

2 SERVINGS 500ml orange juice Gear: LE:03	3 SERVINGS 1000ml orange juice Gear: LE:04–LE:05	4 SERVINGS 1200ml orange juice Gear: LE:06–LE:07

1. Pour the orange juice into a mixing bucket.
2. Press the menu button to select the "SLUSHIE" gear. The program will start from the default gear (LE:04). If you need to adjust the taste of the finished product, rotate the knob to select the desired gear.
3. When the cold drink reaches the preset gear, the screen will automatically display "COOL". The machine will beep 3 times, then enter the cold protection state. Pull the handle to squeeze out the soft ice cream and enjoy it in time.



GRAPE JUICE SLUSHIE INGREDIENTS

2 SERVINGS 500ml grape juice Gear: LE:03	3 SERVINGS 1000ml grape juice Gear: LE:04–LE:05	4 SERVINGS 1200ml grape juice Gear: LE:06–LE:07

1. Pour the grape juice into a mixing bucket.
2. Press the menu button to select the "SLUSHIE" gear. The program will start from the default gear (LE:04). If you need to adjust the taste of the finished product, rotate the knob to select the desired gear.
3. When the cold drink reaches the preset gear, the screen will automatically display "COOL". The machine will beep 3 times, then enter the cold protection state. Pull the handle to squeeze out the soft ice cream and enjoy it in time.



MANGO SLUSHIE INGREDIENTS

	2 SERVINGS	3 SERVINGS	4 SERVINGS
Mango puree	125g	250g	300g
Milk	155ml	310ml	375ml
Drinking water	155ml	310ml	375ml
Granulated sugar	40g	75g	90g
Gear	LE:03	LE:04–LE:05	LE:06–LE:07

1. Stir mango puree, milk, drinking water, granulated sugar and pour into a mixing bucket.
2. Press the menu button to select the "SLUSHIE" gear. The program will start from the default gear (LE:04). If you need to adjust the taste of the finished product, rotate the knob to select the gear.
3. When the cold drink reaches the preset gear, the screen will automatically display "COOL", the machine will beep 3 times, then enter the cold protection state. Pull the handle to squeeze out the soft ice cream and enjoy it in time.

WATERMELON SLUSHIE INGREDIENTS

	2 SERVINGS	3 SERVINGS	4 SERVINGS
Fresh watermelon juice	250ml	500ml	600ml
Drinking water	200ml	400ml	480ml
Granulated sugar	40g	80g	95g
Gear	LE:03	LE:04–LE:05	LE:06–LE:07

1. Stir fresh watermelon juice, drinking water, granulated sugar and pour into a mixing bucket.
2. Press the menu button to select the "SLUSHIE" gear. The program will start from the default gear (LE:04). If you need to adjust the taste of the finished product, rotate the knob to select the gear.
3. When the cold drink reaches the preset gear, the screen will automatically display "COOL", the machine will beep 3 times, then enter the cold protection state. Pull the handle to squeeze out the soft ice cream and enjoy it in time.



CLASSIC ICE CREAM INGREDIENTS

	2 SERVINGS	3 SERVINGS
Whole milk	160ml	325ml
Cream	160ml	325ml
Granulated sugar	50g	100g
Gear	LE:01–LE:04	LE:04–LE:06

1. Stir whole milk, cream, granulated sugar and pour into a mixing bucket.
2. Press the menu button to select the "SOFT ICE CREAM" gear. The program will start from the default gear (LE:04). If you need to adjust the taste of the finished product, rotate the knob to select the gear.
3. When the cold drink reaches the preset gear, the screen will automatically display "COOL", the machine will beep 3 times, then enter the cold protection state. Pull the handle to squeeze out the soft ice cream and enjoy it in time.

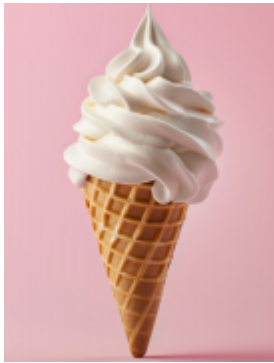

VANILLA ICE CREAM INGREDIENTS

	2 SERVINGS	3 SERVINGS
Whole milk	300ml	600ml
Cream	60ml	120ml
Granulated sugar	50g	100g
Vanilla extract	8ml	15ml
Gear	LE:01–LE:04	LE:04–LE:06

1. Stir whole milk, cream, sugar, vanilla and pour into the mixing bucket.
2. Press the menu button to select the "SOFT ICE CREAM" gear. The program will start from the default gear (LE:04). If you need to adjust the taste of the finished product, rotate the knob to select the gear.
3. When the cold drink reaches the preset gear, the screen will automatically display "COOL", the machine will beep 3 times, then enter the cold protection state. Pull the handle to squeeze out the soft ice cream and enjoy it in time.



STRAWBERRY ICE CREAM INGREDIENTS

	2 SERVINGS	3 SERVINGS
Strawberry puree	75g	150g
Whole milk	125ml	250ml
Cream	170ml	340ml
Granulated sugar	30g	60g
Gear	LE:01–LE:04	LE:04–LE:06

1. Stir fresh strawberry puree, whole milk, cream and sugar and pour into the mixing bucket.
2. Press the menu button to select the "SOFT ICE CREAM" gear. The program will start from the default gear, when the screen shows "LE:04". If you need to adjust the taste of the finished product, rotate the knob to select the gear.
3. When the cold drink reaches the preset gear, the screen will automatically display "COOL", the machine will beep 3 times, then the machine enters the cold protection state. Pull the handle to squeeze out the cold drink and enjoy it in time.



STRAWBERRY MARGARITA SLUSHIE INGREDIENTS

	2 SERVINGS	3 SERVINGS	4 SERVINGS
Strawberry margarita mix	200ml	400ml	480ml
Drinking water	135ml	270ml	325ml
Tequila	70ml	135ml	160ml
Arabic syrup	20ml	40ml	50ml
Gear	LE:03–LE:04	LE:04–LE:05	LE:06–LE:07

1. Stir strawberry margarita mix, drinking water, tequila, and Arabic syrup, then pour into a mixing bucket.
2. Press the menu button to select the "SPIKED SLUSHIE" gear. The program will start from the default gear. When the screen displays "LE:04", if you need to adjust the taste of the finished product, rotate the knob to select the gear.
3. When the cold drink reaches the preset gear, the screen will automatically display "COOL", the machine will beep 3 times, then enter the cold protection state. Pull the handle to squeeze out the soft ice cream and enjoy it in time.

STRAWBERRY DAIQUIRI SLUSHIE INGREDIENTS

	2 SERVINGS	3 SERVINGS	4 SERVINGS
Strawberry daiquiri mix	200ml	400ml	480ml
Drinking water	135ml	270ml	325ml
Rum	70ml	135ml	160ml
Arabic syrup	20ml	40ml	50ml
Gear	LE:03–LE:04	LE:04–LE:05	LE:06–LE:07

1. Stir strawberry daiquiri mix, drinking water, rum, and Arabic syrup, then pour into a mixing bucket.
2. Press the menu button to select the "SPIKED SLUSHIE" gear. The program will start from the default gear. When the screen displays "LE:04", if you need to adjust the taste of the finished product, rotate the knob to select the gear.
3. When the cold drink reaches the preset gear, the screen will automatically display "COOL", the machine will beep 3 times, then enter the cold protection state. Pull the handle to squeeze out the soft ice cream and enjoy it in time.

PRE-MIXED COCKTAIL SLUSHIE INGREDIENTS

	2 SERVINGS	3 SERVINGS	4 SERVINGS
Sparkling cocktails	500ml Gear: LE:03–LE:04	1000ml Gear: LE:05–LE:06	1200ml Gear: LE:07–LE:08

1. Pour the sparkling cocktails into a mixing bucket.
2. Press the menu button to select the "SPIKED SLUSHIE" gear. The program will start from the default gear. When the screen displays "LE:04", if you need to adjust the taste of the finished product, rotate the knob to select the gear.
3. When the cold drink reaches the preset gear, the screen will automatically display "COOL", the machine will beep 3 times, then the machine enters the cold protection state. Pull the handle to squeeze out the soft ice cream and enjoy it in time.



ORANGE COLD DRINK INGREDIENTS

	2 SERVINGS	3 SERVINGS	4 SERVINGS
Orange pulp puree	75g	150g	180g
Drinking water	325ml	750ml	900ml
Granulated sugar	40g	80g	100g
Gear	LE:01–LE:02	LE:03	LE:04

1. Stir orange pulp puree, pure water, granulated sugar and pour into a mixing bucket.
2. Press the menu button to select the "SORBET" gear. The program will start from the default gear (LE:02). If you need to adjust the taste of the finished product, rotate the knob to select the gear.
3. When the cold drink reaches the preset gear, the screen will automatically display "COOL", the machine will beep 3 times, then the machine enters the cold protection state. Pull the handle to squeeze out the soft ice cream and enjoy it in time.

COCONUT COLD DRINK INGREDIENTS

	2 SERVINGS	3 SERVINGS	4 SERVINGS
Coconut pulp puree	100g	200g	240g
Coconut water	350ml	700ml	840ml
Granulated sugar	40g	80g	100g
Gear	LE:01–LE:02	LE:03	LE:04

1. Stir coconut pulp puree, coconut water, granulated sugar and pour into a mixing bucket.
2. Press the menu button to select the "COLD DRINK" gear. The program will start from the default gear (LE:02). If you need to adjust the taste of the finished product, rotate the knob to select the gear.
3. When the cold drink reaches the preset gear, the screen will automatically display "COOL", the machine will beep 3 times, then the machine enters the cold protection state. Pull the handle to squeeze out the soft ice cream and enjoy it in time.

ARABIC SYRUP MILKSHAKE INGREDIENTS

	2 SERVINGS	3 SERVINGS	4 SERVINGS
Whole milk	400ml	800ml	960ml
Cream	80ml	160ml	200ml
Arabic syrup	20ml	40ml	50ml
Vanilla extract	10ml	20ml	24ml
Gear	LE:02	LE:03	LE:04

1. Stir milk, cream, Arabic syrup, vanilla extract and pour into a mixing bucket.
2. Press the menu button to select the "MILKSHAKE" gear. The program will start from the default gear. When the screen displays "LE:03", if you need to adjust the taste of the finished product, rotate the knob to select the gear.
3. When the cold drink reaches the preset gear, the screen will automatically display "COOL", the machine will beep 3 times, then the machine enters the cold protection state. Pull the handle to squeeze out the soft ice cream and enjoy it in time.