



A MATTER OF TASTE

Pizza oven



BRUKSANVISNING - BRUKSANVISNING - BRUGSANVISNING -
KÄYTTÖOHJE – USER MANUAL

LES ALLE INSTRUKSJONENE FØR BRUK. TA VARE PÅ DISSE INSTRUKSJONENE FOR FREMTIDIG BRUK
LÄS ALLA INSTRUKTIONER FÖRE ANVÄNDNING. SPARA DESSA INSTRUKTIONER FÖR FRAMTIDA BRUK
LÆS HELE VEJLEDNINGEN FØR BRUG. OPBEVAR DENNE VEJLEDNING TIL FREMTIDIG BRUG
LUE OHJEET ENNEN KÄYTTÖÄ. SÄILYTÄ NÄMÄ OHJEET MYÖHEMPÄÄ TARVETTA VARTEN
READ ALL INSTRUCTIONS BEFORE USE. SAVE THESE INSTRUCTIONS FOR FUTURE REFERENCE

WARNING

Please observe the following safety precautions before using this product.

SAVE THESE INSTRUCTION

1. Please read this User Manual carefully before using the product.
2. Do not immerse the power cord, plug and product unit in water in case of electric shock.
3. Before using this product, be sure to untie all the power cords wrapped around the back to avoid a hazard.
4. When the product is used or after use, the external surface temperature is high, and touch is not allowed to prevent burns.
5. Use this product with extra care when children are around. Children are not allowed to use this product on their own. Keep it out of reach of children
6. Never hang the power cord on the edge of a cabinet/table or on a hot surface.
7. If the power cord or plug is damaged, or the oven fails, stop using it and seek a professional to repair or replace it.
8. If the supply cord is damaged, it must be replaced by the manufacturer, its service agent or similarly qualified persons in order to avoid a hazard.

9. Do not bend, stretch, or twist the power cord; do not place heavy objects on the power cord.
10. When the product is not in use, the plug shall be pulled out of the socket to avoid danger.
11. The matching accessories should be used correctly to avoid fire or injuries caused in operation.
12. The product should be placed in a dry environment and shall not be used outdoors.
13. During the use of the product, provide at least 15 cm of space above and on all sides for air circulation.
14. Keep the product in a stable place and keep it away from flammable materials.
15. Only consumable food can be cooked in the product unit. Do not put large pieces of food or metal objects in the oven in case of fire or danger.
16. Do not place items such as paper, cards, plastic, cloth, and flammable items in the oven.
17. When moving or maintenance the product unit, unplug the power cord and wait for the unit to cool before proceeding.
18. When the product unit is working, do not open the door to move the cooking tray or other accessories to avoid burns caused by high temperature.
19. Do not place anything on the product unit to cover the top fan. Do not cover or obstruct the heat dissipation of the product unit.
20. This product is for home use only. Do not use this product for any other purpose, not specified.
21. All maintenance must be carried out by professional personnel.

22. This appliance cannot be operated with an external timer or a separate remote control.

23. Do not use this appliance for deep-frying.

24. This appliance can be used by children aged from 8 years and above and persons with reduced physical, sensory or mental capabilities or lack of experience and knowledge if they have been given supervision or instruction concerning use of the appliance in a safe way and understand the hazards involved. Children shall not play with the appliance. Cleaning and user maintenance shall not be made by children without supervision.

25. Children should be supervised to ensure that they do not play with the appliance.

26. When the appliance is not in use and before cleaning, unplug the appliance first.

27.  caution, hot surface

28. This appliance is intended to be used in households and similar applications such as:

– staff kitchen areas in shops, offices and other working environments.

– farm houses.

– by clients in hotels, motels and other residential type environments.

– bed and breakfast type environments.

29. Regarding the instructions for cleaning, please refer to “Clean and Maintenance” section of this manual.

Product Description

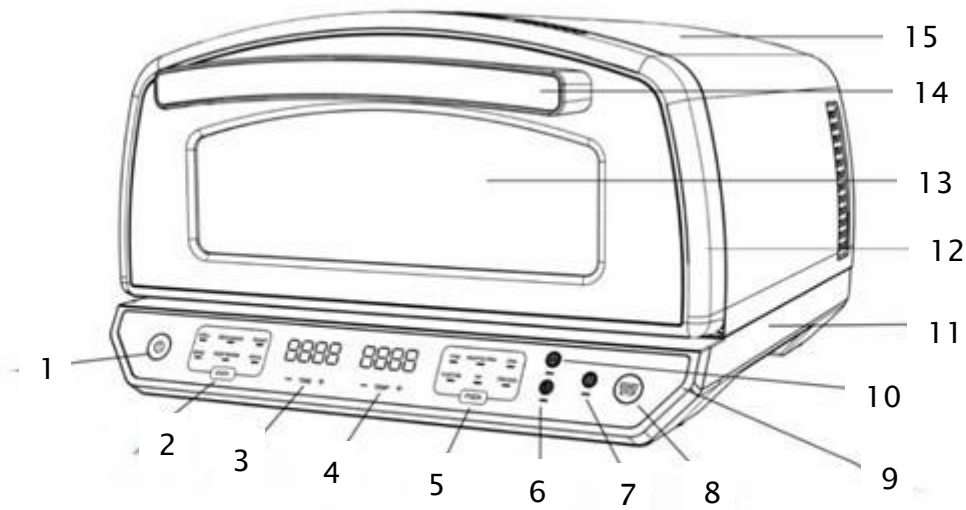

- 1. On/Off button
- 2. Oven function
- 3. Time
- 4. Temperature
- 5. Pizza function
- 6. Pizza expert mode
- 7. Heat selection
- 8. Start/Stop button
- 9. Control panel
- 10. Light button
- 11. Base
- 12. Door
- 13. Glass window
- 14. Handle
- 15. Metal housing

Accessories:



Before First Use

1. Unpack the Unit.
Remove all packaging materials, protective film, labels, and tape from the appliance.
2. Read the Manual.
Take out all accessories and carefully read this user manual.
Pay special attention to the operating instructions, safety warnings, and important safeguards to prevent injury or damage.
3. Clean Accessories.
Wash all removable accessories in warm, soapy water. Rinse and dry thoroughly before use.
 - The porcelain enamel tray is dishwasher safe.
 - Do not place the main unit in the dishwasher or immerse it in water.

How to use

The control panel shows the time on the left side of the display. The temperature is shown on the right side, either in Celsius (°C) or Fahrenheit (°F), depending on your preference.

Tip:

To switch between Celsius and Fahrenheit, press and hold both the “Temp +” and “Temp –” buttons at the same time. The temperature unit on the right display will change accordingly.



Function Buttons

1. OVEN Button

Tap the “OVEN” button to choose from the following oven functions:

- “GRILL”: Grill indoors with delicious grilled flavor.
- “ROAST”: Perfect for tenderizing meat and roasting vegetables.
- “BAKE”: Ideal for baking cakes, pastries, and desserts.
- “BROIL”: Suitable for thawing all kind of meats.

2. PIZZA Button

Tap the “**PIZZA**” button to select a pizza setting:

- “**THIN**”: Crispy, thin pizza base — a classic pizzeria style.
- “**NEAPOLITAN**”: Puffy, chewy crust with crispy bubbles — artisan-style.
- “**PAN**”: Thick, chewy crust made in a deep pan — like Sicilian or Chicago-style.
- “**NY**”: New York, large, handmade pizza with chewy crust.
- “**FROZEN**”: Fry frozen pizza.
- “**CUSTOM**”: Set your own time and temperature for a personalized result.

Operating Buttons

Power Button

After plugging in the unit, lightly tap the **Power button** to turn it on. The power light and display will activate. You can now select a cooking function.

- After cooking, the unit will beep 5 times and display “END.” One minute later, it will enter standby mode.

TEMP “+” and “-” Buttons

Use these buttons to adjust the **cooking temperature**:

- Tap to increase/decrease temperature by **10°F / 5°C**.
- Long press (2+ seconds) to change temperature quickly by **30°F / 10°C**.
- Set the temperature **after selecting a function**, then press **START/STOP** to begin cooking.

TIME “+” and “-” Buttons

Use these buttons to adjust the **cooking time**:

- Tap to change the time by **1 minute**.
- Long press (2+ seconds) for faster changes of **5 minutes**.
- Set the time **after selecting a function**, then press **START/STOP** to begin cooking.

START/STOP Button

Press **START/STOP** to begin cooking after choosing a program and adjusting time/temperature.

- During **preheat or cooking**, press again to **pause**.
- Press again to **resume**.
- To change functions during preheat or cooking, press **START/STOP** to pause first, then choose a new function.

Tips & Special Modes

Preheat Mode

- When you press **START/STOP** after choosing a preset, the unit enters **Preheat mode**.
- The display will show **“PRE”**.
- To skip preheating, press and hold **“OVEN”** or **“PIZZA”** buttons for 3 seconds. If you choose oven function, press **“OVEN”** button for 3 seconds to skip preheating. If you choose Pizza function, press **“PIZZA”** button for 3 seconds to skip preheating. The display will skip **“PRE”** and go directly to the countdown.

«ADD FOOD»

- After preheating, the unit beeps **10 times** and displays **“ADD FOOD”**.
- Open the door, place the food inside, and **press START/STOP** to begin cooking.

Additional Features

LIGHT Button

Tap the **LIGHT** button at any time to turn on the internal light for 1 minute.

PIZZA EXPERT MODE Button

After selecting a **Pizza program**, tap the **Pizza Expert Mode** button to activate this special mode:

- The program runs for a continuous **30 minutes** — ideal for making multiple pizzas.
- **Note:** Time and temperature cannot be adjusted in this mode.
- Pizza Expert Mode is only available when using **Pizza functions**.

COOKING FUNCTIONS

Ensure the unit is plugged in before turning it on. Press the power button.

Function	Default Temp	Up heater Adjustable Temp	Down heater Adjustable Temp.	Default time	Adjustable time	Preheat
THIN	310°C/590°F	80-400°C/ 180-750°F	80-400°C/ 180-750°F	4min	1-10min	yes
NEAPOLITAN	450°C/850°F	80-450°C/ 180-850°F	80-450°C/ 180-850°F	3min	1-10min	yes
PAN PIZZA	250°C/500°F	80-400°C/ 180-750°F	80-400°C/ 180-750°F	14min	1-20min	yes
NEW YORK	285°C/550°F	80-400°C/ 180-750°F	80-400°C/ 180-750°F	6min	1-15min	yes
FROZEN	270°C/520°F	80-400°C/ 180-750°F	80-400°C/ 180-750°F	10min	1-20min	yes
GRILL	300°C/570°F	100-300°C/ 200-600°F	100-300°C/ 200-600°F	2min	1-15min	yes
ROAST	350°C/700°F	150-350°C/ 300-700°F	150-350°C/ 300-700°F	8min	1-20min	yes
BROIL	200°C/500°F	200°C/500°F	200-300°C /400-600°F	10min	5-20min	no
BAKE	175°C/350°F	80-250°C/150- 500°F	80-250°C/150- 500°F	20min	1-120min	yes
CUSTOM	200°C/380°F	80-450°C/150- 850°F	80-450°C/150- 850°F	10min	1-30min	yes

Cleaning and Maintenance

1. **Always unplug the appliance** and allow it to cool down completely before cleaning.
2. Clean the inner and outer surfaces of the accessories using a **soft cotton cloth or sponge** with a **mild detergent**. Rinse with water.

3. **Avoid using hard brushes or abrasive tools** that could damage the surfaces or protective coating of the accessories.
4. **Do not use harsh, toxic, or corrosive cleaning agents** such as gasoline, paint thinner, or polish.
5. Ensure all cleaned parts are **completely dry** before reconnecting the power supply.
6. **Do not attempt to clean the heating tube.**
7. **Never immerse the main unit in water** or any other liquid.
8. Accessories can be removed and cleaned separately. Use a **soft towel or sponge** with mild detergent after each use.
9. Wash any parts that come into contact with food in **warm soapy water**, then rinse and dry. Clean the exterior of the unit with a **moist cloth**, followed by a **dry cloth**. **Do not pour water directly** onto the appliance.
10. **Avoid abrasive cleaners**, metal brushes, steel wool, or aggressive chemicals. Handle accessories with care to maintain their longevity.

Important Notice: Pizza Stone & Porcelain Enamel Tray

11. **Never immerse the pizza stone or porcelain enamel tray in water immediately after use.**
 Allow them to **cool down fully** before cleaning with warm water.
 Sudden temperature changes can cause cracking.

Trouble Shooting

Error code	Problem
E1	Temperature sensor for the top heating element is malfunctioning. Please contact customer service
E2	Temperature sensor for the bottom heating element is malfunctioning. Please contact customer service

Product specification

Model	73131
Voltage	220-240V
Frequency	50/60Hz
Power	1800W-2200W
Power consumption stand by mode	0,20W



DISPOSAL OF ELECTRICAL AND ELECTRONIC EQUIPMENT (WEEE):

This symbol on the product or in the instructions indicates that the electrical and electronic equipment, in accordance with the European directive (WEEE), must be disposed of separately from other household waste to avoid harm to the environment. EU countries have waste collection systems. Contact your local dealer or authority for more information.

Contact information:

Modino AS
Trondheimsveien 183,
2020 Skedsmokorset, Norway
info@modino.no

ADVARSEL

Vær oppmerksom på følgende sikkerhetsregler før du bruker dette produktet.

LAGRE DISSE INSTRUKSJONENE

1. Les denne brukerhåndboken nøye før du bruker produktet.
2. Ikke senk strømledningen, støpselet og produktenheten i vann i tilfelle elektrisk støt.
3. Før du bruker dette produktet, sørg for å løsne alle strømledningene som er viklet rundt baksiden for å unngå fare.
4. Når produktet brukes eller etter bruk, er den ytre overflatetemperaturen høy, og berøring er ikke tillatt for å forhindre brannskader.
5. Bruk dette produktet med ekstra forsiktighet når barn er i nærheten. Barn har ikke lov til å bruke dette produktet alene. Oppbevar den utilgjengelig for barn
6. Heng aldri strømledningen på kanten av et skap/bord eller på en varm overflate.
7. Hvis strømledningen eller støpselet er skadet, eller ovnen svikter, må du slutte å bruke den og oppsøke en fagperson for å reparere eller skifte den ut.
8. Hvis strømledningen er skadet, må den skiftes ut av produsenten, dennes serviceagent eller lignende kvalifiserte personer for å unngå fare.
9. Ikke bøy, strekk eller vri strømledningen; Ikke plasser tunge gjenstander på strømledningen.

10. Når produktet ikke er i bruk, skal støpselet trekkes ut av stikkontakten for å unngå fare.
11. Det matchende tilbehøret bør brukes riktig for å unngå brann eller skader forårsaket under drift.
12. Produktet skal plasseres i et tørt miljø og skal ikke brukes utendørs.
13. Under bruk av produktet, sørg for minst 15 cm plass over og på alle sider for luftsirkulasjon.
14. Oppbevar produktet på et stabilt sted og hold det unna brennbare materialer.
15. Kun forbruksmat kan tilberedes i produktenheten. Ikke legg store matbiter eller metallgjenstander i ovnen i tilfelle brann eller fare.
16. Ikke plasser gjenstander som papir, kort, plast, klut og brennbare gjenstander i ovnen.
17. Når du flytter eller vedlikeholder produktenheten, trekk ut strømledningen og vent til enheten er avkjølt før du fortsetter.
18. Når produktenheten fungerer, må du ikke åpne døren for å flytte kokebrettet eller annet tilbehør for å unngå brannskader forårsaket av høy temperatur.
19. Ikke plasser noe på produktenheten for å dekke toppviften. Ikke dekk til eller blokker varmespredningen til produktenheten.
20. Dette produktet er kun til hjemmebruk. Ikke bruk dette produktet til andre formål, ikke spesifisert.
21. Alt vedlikehold må utføres av profesjonelt personell.
22. Dette apparatet kan ikke betjenes med en ekstern tidtaker eller en separat fjernkontroll.

23. Ikke bruk dette apparatet til frityrsteking.

24. Dette apparatet kan brukes av barn fra 8 år og oppover og personer med reduserte fysiske, sensoriske eller mentale evner eller mangel på erfaring og kunnskap hvis de har fått tilsyn eller instruksjoner om bruk av apparatet på en sikker måte og forstår farene involvert. Barn skal ikke leke med apparatet. Rengjøring og brukervedlikehold skal ikke utføres av barn uten tilsyn.

25. Barn bør overvåkes for å sikre at de ikke leker med apparatet.

26. Når apparatet ikke er i bruk og før rengjøring, må du først koble fra apparatet.

27.  Forsiktig, varm overflate

28. Dette apparatet er ment å brukes i husholdninger og lignende applikasjoner som:

- personalkjøkken i butikker, kontorer og andre arbeidsmiljøer.
- gårdshus.
- av kunder på hoteller, moteller og andre boligmiljøer.
- bed and breakfast-miljøer.

29. Når det gjelder instruksjonene for rengjøring, se avsnittet "Rengjøring og vedlikehold" i denne håndboken.

Produkt beskrivelse

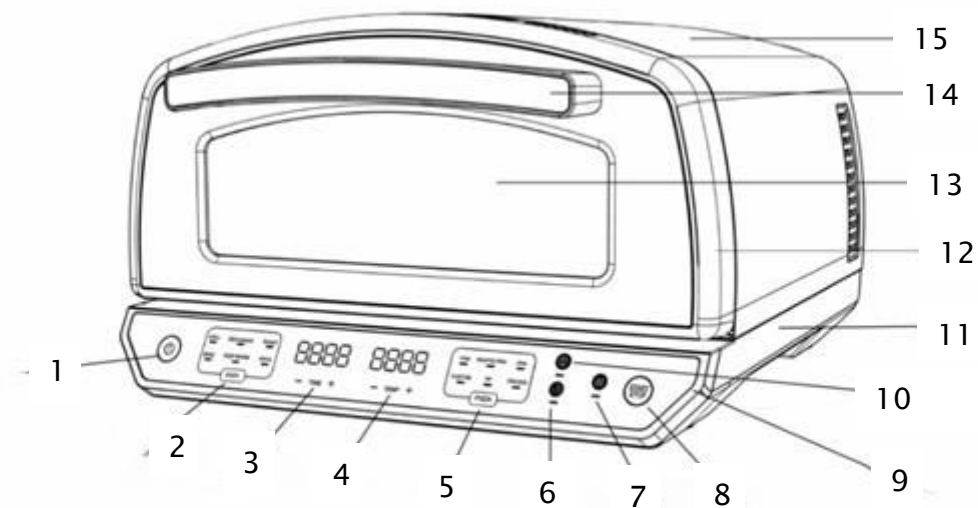

1. På/av-knapp
2. Ovn funksjon
3. Tid
4. Temperatur
5. Pizza funksjon
6. Pizza ekspert-modus
7. Valg av varme
8. Start/Stopp-knapp
9. Kontrollpanel
10. Lys-knapp
11. Base
12. Dør
13. Glassvindu
14. Håndtak
15. Hus av metall

Tilbehør: Porselen emalje kokebrett og pizzastein



Før første gangs bruk

1. Pakk ut enheten. Fjern alt emballasjemateriale, beskyttelsesfilm, etiketter og tape fra apparatet.
2. Les håndboken. Ta ut alt tilbehør og les denne brukerhåndboken nøye. Vær spesielt oppmerksom på bruksanvisningen, sikkerhetsadvarslene og viktige sikkerhetstiltak for å forhindre personskade eller skade.
3. Rengjør tilbehør. Vask alt avtakbart tilbehør i varmt såpevann. Skyll og tørk grundig før bruk.
 - Porselensmaljebrettet tåler oppvaskmaskin.
 - Ikke plasser hovedenheten i oppvaskmaskinen eller senk den i vann.

Hvordan å bruke

Kontrollpanelet viser klokkeslettet på venstre side av displayet. Temperaturen vises på høyre side, enten i Celsius (°C) eller Fahrenheit (°F), avhengig av dine preferanser.

Tips: For å bytte mellom Celsius og Fahrenheit, trykk og hold inne både "Temp +" og "Temp –"-knappene samtidig. Temperaturenheten på høyre display endres tilsvarende.



Funksjonsknapper

1. OVN-knapp

Trykk på **"OVN"** -knappen for å velge mellom følgende ovnsfunksjoner:

- **"GRILL"**: Grill innendørs med deilig grillsmak.
- **"ROAST"**: Perfekt for mörning av kjøtt og steking av grønnsaker.
- **"BAKE"**: Ideell for baking av kaker, bakverk og desserter.
- **"BROIL"**: Egnet for tining av all slags kjøtt.

2. PIZZA-knapp

Trykk på **"PIZZA"** -knappen for å velge en pizzainnstilling:

- **"THIN"**: Sprø, tynn pizzabunn - en klassisk pizzeria-stil.

- **"NEAPOLITAN"**: Oppblåst, seig skorpe med sprø bobler - håndverksstil.
- **"PAN"**: Tykk, seig skorpe laget i en dyp panne - som siciliansk eller Chicago-stil.
- **"NY"**: New York, stor, håndlaget pizza med seig skorpe.
- **"FROZEN"**: Stek frossenpizza.
- **"CUSTOM"**: Still inn din egen tid og temperatur for et personlig resultat.

Betjeningsknapper

Av / på-knapp

Etter at du har koblet til enheten, trykker du lett på **strømknappen** for å slå den på. Strømlampen og displayet aktiveres. Du kan nå velge en tilberedningsfunksjon.

- Etter tilberedning vil enheten pipe 5 ganger og vise "END". Ett minutt senere går den i standby-modus.

TEMP "+" og "-" knapper

Bruk disse knappene for å justere tilberedningstemperaturen:

- Trykk for å øke/senke temperaturen med **10°F / 5°C**.
- Langt trykk (2+ sekunder) for å endre temperaturen raskt med **30°F / 10°C**.
- Still inn temperaturen **etter at du har valgt en funksjon**, og trykk deretter på **START/STOPP** for å starte tilberedningen.

TIME "+" og "-" knapper

Bruk disse knappene for å justere tilberedningstiden:

- Trykk for å endre tiden med **1 minutt**.
- Langt trykk (2+ sekunder) for raskere endringer på **5 minutter**.
- Still inn tiden **etter at du har valgt en funksjon**, og trykk deretter på **START/STOPP** for å starte tilberedningen.

START/STOPP-knapp

Trykk på **START/STOPP** for å starte tilberedningen etter at du har valgt et program og justert tid/temperatur.

- Under **forvarming eller tilberedning**, trykk igjen for å **pause**.
- Trykk igjen for å **fortsette**.
- For å endre funksjoner under forvarming eller tilberedning, trykk **START/STOPP** for å pause først, og velg deretter en ny funksjon.

Tips og spesielle moduser

Forvarming modus

- Når du trykker på **START/STOPP** etter å ha valgt en forhåndsinnstilling, går enheten inn i **forvarmingsmodus**.
- Displayet vil vise "**PRE**".
- For å hoppe over forvarming, trykk og hold inne OVN- eller PIZZA-knappene i 3 sekunder. Hvis du velger ovnsfunksjon, trykk på OVEN-knappen i 3 sekunder for å hoppe over forvarming. Hvis du velger Pizza-funksjonen, trykker du på PIZZA-knappen i 3 sekunder for å hoppe over forvarmingen. Displayet hopper over "PRE" og går direkte til nedtellingen.

«ADD FOOD»

- Etter forvarming piper enheten **10 ganger** og viser "**ADD FOOD**".
- Åpne døren, legg maten inni og **trykk på START/STOPP** for å starte tilberedningen.

Tilleggsfunksjoner

LYS-knapp

Trykk på **LYS-knappen** når som helst for å slå på det interne lyset i 1 minutt.

PIZZA EXPERT MODE-knapp

Etter å ha valgt et **pizzaprogram**, trykk på **Pizza Expert Mode**-knappen for å aktivere denne spesielle modusen:

- Programmet går i sammenhengende **30 minutter** - ideelt for å lage flere pizzaer.
- **OBS:** Tid og temperatur kan ikke justeres i denne modusen.
- Pizza Expert Mode er bare tilgjengelig når du bruker **Pizza-funksjoner**.

MATLAGING FUNKSJONER

Sørg for at enheten er koblet til før du slår den på. Trykk på strømknappen.

Funksjon	Standard temp	Opp varmeapparat justerbar temperatur	Nedvarmer: Justerbar temperatur.	Standard tid	Justerbar tid	Forvarm
THIN	310 °C / 590 °F	80-400 °C/ 180-750 °F	80-400 °C/ 180-750 °F	4 minutter	1-10 min	Ja
NEAPOLITAN	450 °C / 850 °F	80-450 °C/ 180-850 °F	80-450 °C/ 180-850 °F	3min	1-10 min	Ja
PAN PIZZA	250 °C / 500 °F	80-400 °C/ 180-750 °F	80-400 °C/ 180-750 °F	14 minutter	1-20min	Ja
NEW YORK	285 °C / 550 °F	80-400 °C/ 180-750 °F	80-400 °C/ 180-750 °F	6min	1-15 min	Ja
FROZEN	270 °C / 520 °F	80-400 °C/ 180-750 °F	80-400 °C/ 180-750 °F	10 minutter	1-20min	Ja
GRILL	300 °C / 570 °F	100-300 °C/ 200-600 °F	100-300 °C/ 200-600 °F	2min	1-15 min	Ja
ROAST	350 °C / 700 °F	150-350 °C/ 300-700 °F	150-350 °C/ 300-700 °F	8 minutter	1-20min	Ja
BROIL	200 °C / 500 °F	200 °C / 500 °F	200-300 °C / 400-600 °F	10 minutter	5-20min	Nei
BAKE	175 °C / 350 °F	80-250 °C / 150-500 °F	80-250 °C / 150-500 °F	20 minutter	1-120min	Ja
CUSTOM	200 °C / 380 °F	80-450 °C / 150-850 °F	80-450 °C / 150-500 °F	10 minutter	1-30min	Ja

Rengjøring og vedlikehold

1. **Trekk alltid ut støpselet** og la det avkjøles helt før rengjøring.
2. Rengjør de indre og ytre overflatene på tilbehøret med en **myk bomullsklut eller svamp** med et **mildt vaskemiddel**. Skyll med vann.
3. **Unngå å bruke harde børster eller slipende verktøy** som kan skade overflatene eller det beskyttende belegget på tilbehøret.
4. **Ikke bruk sterke, giftige eller etsende rengjøringsmidler** som bensin, malingstynner eller polish.
5. Sørg for at alle rengjorte deler er **helt tørre** før du kobler til strømforsyningen igjen.
6. **Ikke forsøk å rengjøre varmerøret.**
7. **Senk aldri hovedenheten i vann** eller annen væske.
8. Tilbehør kan fjernes og rengjøres separat. Bruk et **mykt håndkle eller svamp** med mildt vaskemiddel etter hver bruk.
9. Vask alle deler som kommer i kontakt med mat i **varmt såpevann**, skyll og tørk. Rengjør utsiden av enheten med en **fuktig klut**, etterfulgt av en **tørr klut**. **Ikke hell vann direkte** på apparatet.
10. **Unngå slipende rengjøringsmidler**, metallbørster, stålull eller aggressive kjemikalier. Håndter tilbehør med forsiktighet for å opprettholde lang levetid.

Viktig merknad: Pizzastein og porselen emaljebrett

11. **Senk aldri pizzasteinen eller porselensemajebrettet i vann umiddelbart etter bruk.** La dem **avkjøles helt** før du rengjør dem med varmt vann. Plutselige temperaturendringer kan forårsake sprekker.

Feilsøking

Feil kode	Problem
E1	Temperatursensoren for det øverste varmeelementet fungerer ikke. Ta kontakt med kundeservice
E2	Temperatursensor for bunnvarmeelementet fungerer ikke. Ta kontakt med kundeservice

Produkt spesifikasjon

Modell	73131
Spenning	220-240V
Frekvens	50/60Hz
Kraft	1800W–2200W
Strømforbruk standby-modus	0,20W



AVHENDING AV ELEKTRISK OG ELEKTRONISK UTSTYR (WEEE):

Dette symbolet på produktet eller i instruksjonene indikerer at det elektriske og elektroniske utstyret, i samsvar med det europeiske direktivet (WEEE), må kastes separat fra annet husholdningsavfall for å unngå skade på miljøet. EU-landene har avfallsinnsamlingsystemer. Kontakt din lokale forhandler eller myndighet for mer informasjon.

Kontaktinformasjon:

Modino AS
Trondheimsveien 183,
2020 Skedsmokorset, Norge
info@modino.no

VARNING

Observera följande säkerhetsföreskrifter innan du använder denna produkt.

SPARA DESSA INSTRUKTIONER

1. Läs denna bruksanvisning noggrant innan du använder produkten.
2. Sänk inte ner nätsladden, kontakten och produktenheten i vatten i händelse av elektriska stötar.
3. Innan du använder denna produkt, se till att lossa alla nätsladdar som är lindade runt baksidan för att undvika fara.
4. När produkten används eller efter användning är den yttre ytemperaturen hög och beröring är inte tillåten för att förhindra brännskador.
5. Använd denna produkt med extra försiktighet när barn är i närheten. Barn får inte använda denna produkt ensamma. Förvara den utom räckhåll för barn
6. Häng aldrig nätsladden på kanten av ett skåp/bord eller på en het yta.
7. Om nätsladden eller kontakten är skadad, eller om ugnen går sönder, sluta använda den och kontakta en fackman för att reparera eller byta ut den.
8. Om nätsladden är skadad måste den bytas ut av tillverkaren, dess servicerepresentant eller liknande kvalificerade personer för att undvika fara.
9. Böj, sträck eller vrid inte nätsladden; Placera inte tunga föremål på nätsladden.
10. När produkten inte används, koppla bort apparaten från vägguttaget för att undvika fara.

11. De matchande tillbehören bör användas på rätt sätt för att undvika brand eller skador under drift.
12. Produkten ska placeras i en torr miljö och bör inte användas utomhus.
13. Under användning av produkten, se till att det finns minst 15 cm utrymme ovanför och på alla sidor för luftcirkulation.
14. Förvara produkten på en stabil plats och håll den borta från brandfarliga material.
15. Endast förbrukningsvaror får tillagas i produktenheten. Lägg inte stora bitar mat eller metallföremål i ugnen i händelse av brand eller fara.
16. Placera inte föremål som papper, kort, plast, tyg och brandfarliga föremål i ugnen.
17. När du flyttar eller underhåller produktenheten, dra ur nätsladden och vänta tills enheten har svalnat innan du fortsätter.
18. När produktenheten fungerar, öppna inte luckan för att flytta kokplåten eller andra tillbehör för att undvika brännskador orsakade av hög temperatur.
19. Placera inte något på produktenheten för att täcka den övre fläkten. Täck inte över eller blockera värmeavledningen från produktenheten.
20. Denna produkt är endast avsedd för hemmabruk. Använd inte denna produkt för något annat ändamål som inte anges.
21. Allt underhåll måste utföras av professionell personal.
22. Denna apparat kan inte användas med en extern timer eller en separat fjärrkontroll.
23. Använd inte denna apparat för fritering.

24. Denna apparat kan användas av barn från 8 år och uppåt och personer med nedsatt fysisk, sensorisk eller mental förmåga eller bristande erfarenhet och kunskap om de har fått övervakning eller instruktioner om hur apparaten används på ett säkert sätt och förstår de risker som är involverade. Barn får inte leka med apparaten. Rengöring och användarunderhåll får inte utföras av barn utan tillsyn.

25. Barn bör övervakas för att säkerställa att de inte leker med apparaten.

26. När apparaten inte används och innan rengöring, koppla först ur apparaten.

27.  Försiktig, varm yta

28. Denna apparat är avsedd att användas i hushåll och liknande applikationer såsom:

– personalkök i butiker, kontor och andra arbetsmiljöer.

–Bondgård.

– av kunder på hotell, motell och andra boendemiljöer.

– Bed and Breakfast-miljöer.

29. För instruktioner för rengöring, se avsnittet "Rengöring och underhåll" i denna handbok.

Beskrivning

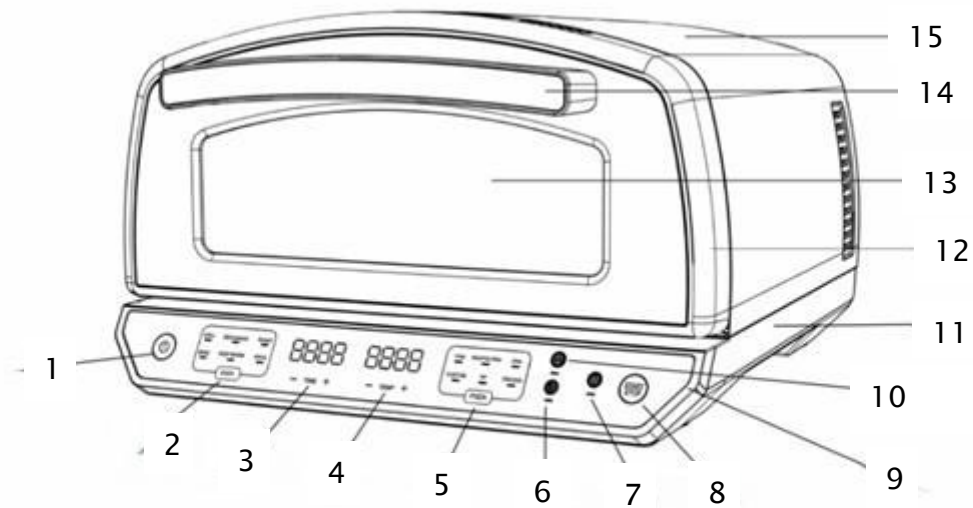

1. På/av-knapp
2. Ugnsfunktion
3. Tid
4. Temperatur
5. Pizza-funktion
6. Läge Pizzaexpert
7. Val av värme
8. Start/Stopp-knapp

9. Kontrollbord
10. Knapp för belysning
11. Bas
12. Dörr
13. Glasfönster
14. Handtag
15. Hölje av metall

Tillbehör: en kokplatta i porslinsemalj och pizzasten



Innan första användningen

1. Packa upp enheten. Ta bort allt förpackningsmaterial, skyddsfilm, etiketter och tejp från apparaten.
2. Läs manualen. Ta ut alla tillbehör och läs denna bruksanvisning noggrant. Var särskilt uppmärksam på bruksanvisningen, säkerhetsvarningarna och viktiga säkerhetsåtgärder för att förhindra personskada eller skada.
3. Rengör tillbehör. Tvätta alla löstagbara tillbehör i varmt tvålwater. Skölj och torka noggrant före användning.
 - Emaljskivan i porslin kan diskas i diskmaskin.
 - Placera inte huvudenheten i diskmaskinen och sänk inte ner den i vatten.

Så här använder du den

Kontrollpanelen visar tiden till vänster på displayen. Temperaturen visas på höger sida, antingen i Celsius (°C) eller Fahrenheit (°F), beroende på vad du föredrar.

För att växla mellan Celsius och Fahrenheit, tryck och håll ned både knapparna "Temp +" och "Temp –" samtidigt. Temperaturenheten på den högra displayen ändras i enlighet med detta.



Funktionsknappar

1. UGN-knapp

Tryck på **knappen "OVEN"** för att välja bland följande ugnsfunktioner:

- **"GRILL"**: Grilla inomhus med utsökt grillsmak.
- **"ROAST"**: Perfekt för att möra kött och rosta grönsaker.
- **"BAKE"**: Perfekt för att baka kakor, bakverk och desserter.
- **"BROIL"**: Lämplig för upptining av alla typer av kött.

2. PIZZA-knapp

Tryck på **"PIZZA"** -knappen för att välja en pizzainställning:

- **"THIN"**: Krispig, tunn pizzabotten - en klassisk pizzeriastil.
- **"NEAPOLITAN"**: Pussig, seg skorpa med krispiga bubblor - hantverksmässig stil.

- **"PAN"**: Tjock, seg skorpa gjord i en djup panna - som siciliansk eller Chicagostil.
- **"NY"**: New York, stor, handgjord pizza med en seg skorpa.
- **"FROZEN"**: Baka fryst pizza.
- **"ANPASSAD"**: Ställ in din egen tid och temperatur för ett personligt resultat.

Kontroller

Strömbrytare

När du har anslutit enheten trycker du lätt på **strömknappen** för att slå på den. Strömlampan och displayen aktiveras. Du kan nu välja en tillagningsfunktion.

- Efter tillagning piper enheten 5 gånger och visar "END". En minut senare går den in i standbyläge.

Knapparna TEMP "+" och "-"

Använd dessa knappar för att justera tillagningstemperaturen:

- Tryck för att öka/minska temperaturen med **10°F / 5°C**.
- Tryck länge (2+ sekunder) för att snabbt ändra temperaturen med **30°F / 10°C**.
- Ställ in temperaturen **efter att ha valt en funktion** och tryck sedan på **START/STOPP** för att börja tillagningen.

Knapparna TIME "+" och "-"

Använd dessa knappar för att justera tillagningstiden:

- Tryck för att ändra tiden med **1 minut**.
- Långt tryck (2+ sekunder) för snabbare ändringar på **5 minuter**.
- Ställ in tiden **efter att du har valt en funktion** och tryck sedan på **START/STOPP** för att börja tillagningen.

START/STOPP-knapp

Tryck på **START/STOPP** för att börja laga mat efter att ha valt ett program och justerat tid/temperatur.

- Under **förvärmning eller tillagning**, tryck igen för att **pausa**.
- Tryck igen för att **fortsätta**.
- För att ändra funktioner under förvärmning eller tillagning, tryck först på **START/STOPP** för att pausa och välj sedan en ny funktion.

Tips och speciallägen

Förvärmningsläge

- När du trycker på **START/STOP** efter att ha valt en förinställning, går enheten in i **förvärmningsläge**.
- Displayen kommer att visa **"PRE"**.
- För att hoppa över förvärmning, tryck och håll ned UGN- eller PIZZA-knapparna i 3 sekunder. Om du väljer ugnsfunktion, tryck på UGN-knappen i 3 sekunder för att hoppa över förvärmningen. Om du väljer pizzafunktionen, tryck på PIZZA-knappen i 3 sekunder för att hoppa över förvärmningen. Displayen hoppar över "PRE" och går direkt till nedräkningen.

"ADD FOOD"

- Efter förvärmning piper enheten **10 gånger** och visar **"ADD FOOD"**.
- Öppna luckan, placera maten inuti och **tryck på START/STOPP** för att börja tillagningen.

Extras

LIGHT-knapp

Tryck på **LIGHT-knappen** när som helst för att tända den interna lampan i 1 minut.

Knapp för PIZZA EXPERT MODE

När du har valt ett **pizzaprogram**, tryck på **knappen Pizza Expert Mode** för att aktivera detta specialläge:

- Programmet körs i 30 minuter i sträck - perfekt för att göra flera pizzor.
- **Notera:** Tid och temperatur kan inte justeras i detta läge.
- Pizza Expert Mode är endast tillgängligt när du använder **Pizza-funktioner**.

MATLAGNING FUNKTIONER

Se till att enheten är ansluten innan du slår på den. Tryck på strömbrytaren.

Funktion	Standard temporär	Upp värmaren justerbar temperatur	Värmare: Justerbar temperatur.	Normaltid	Justerbar tid	Förvärma
THIN	310 °C / 590 °F	80-400°C/ 180-750 °F °F	80-400°C/ 180-750 °F °F	4 minuter	1-10 minuter	Ja
NEAPOLITAN	450 °C / 850 °F	80-450 °C/ 180-850 °F °F	80-450 °C/ 180-850 °F °F	3 minuter	1-10 minuter	Ja
PAN PIZZA	250 °C / 500 °F	80-400°C/ 180-750 °F °F	80-400°C/ 180-750 °F °F	14 minuter	1-20 minuter	Ja
NEW YORK	285 °C / 550 °F	80-400°C/ 180-750 °F °F	80-400°C/ 180-750 °F °F	6 minuter	1-15 minuter	Ja
FROZEN	270 °C / 520 °F	80-400°C/ 180-750 °F °F	80-400°C/ 180-750 °F °F	10 minuter	1-20 minuter	Ja
GRILL	300 °C / 570 °F	100-300 °C/ 200-600 °F °F	100-300 °C/ 200-600 °F °F	2 minuter	1-15 minuter	Ja
ROAST	350 °C / 700 °F	150-350°C/ 300-700 °F °F	150-350°C/ 300-700 °F °F	8 minuter	1-20 minuter	Ja
BROIL	200 °C / 500 °F	200 °C / 500 °F	200-300 °C / 400-600 °F	10 minuter	5-20 minuter	Nej
BAKE	175 °C / 350 °F	80-250 °C / 150-500 °F	80-250 °C / 150-500 °F	20 minuter	1-120 minuter	Ja
CUSTOM	200 °C / 380 °F	80-450 °C / 150-850 °F	80-450 °C / 150-850 °F	10 minuter	1-30 minuter	Ja

Städning och underhåll

1. **Dra alltid ur kontakten och** låt den svalna helt innan rengöring.

2. Rengör tillbehörets inre och yttre ytor med en **mjuk bomullstrasa eller svamp** med ett **milt rengöringsmedel**. Skölj med vatten.
3. **Undvik att använda hårda borstar eller slipande verktyg** som kan skada ytorna eller tillbehörets skyddande beläggning.
4. **Använd inte starka, giftiga eller frätande rengöringsmedel** som bensen, thinner eller polermedel.
5. Se till att alla rengjorda delar är **helt torra** innan du ansluter strömförsörjningen igen.
6. **Försök inte rengöra värmeröret.**
7. **Sänk aldrig ner huvudenheten i vatten** eller någon annan vätska.
8. Tillbehör kan tas bort och rengöras separat. Använd en **mjuk handduk eller svamp** med milt rengöringsmedel efter varje användning.
9. Tvätta alla delar som kommer i kontakt med mat i **varmt tvålsvatten**, skölj och torka. Rengör utsidan av enheten med adamp **trasa**, följt av en **torr trasa**. **Håll inte vatten direkt** på apparaten.
10. **Undvik slipande** rengöringsmedel, metallborstar, stålull eller aggressiva kemikalier. Hantera tillbehör med försiktighet för att bibehålla livslängden.

Viktig anmärkning: Emaljskiva av pizzasten och porslin

11. **Sänk aldrig ner pizzastenen eller porslinsemaljbrädan i vatten direkt efter användning.** Låt dem **svalna helt** innan du rengör dem med varmt vatten. Plötsliga temperaturförändringar kan orsaka sprickbildning.

Felsökning

Felkod	Problem
E1	Temperatursensorn för det övre värmeelementet fungerar inte. Kontakta kundtjänst
E2	Temperatursensor för det nedre värmeelementet fungerar inte. Kontakta kundtjänst

Produktspecifikation

Modell	73131
Spänning	220-240V
Frekvens	50/60 Hz
Kraft	1800W–2200W
Strömförbrukning i standby-läge	0.20W



AVFALLSHANTERING AV ELEKTRISK OCH ELEKTRONISK UTRUSTNING (WEEE):

Denna symbol på produkten eller i instruktionerna indikerar att den elektriska och elektroniska utrustningen, i enlighet med det europeiska direktivet (WEEE), måste kasseras separat från annat hushållsavfall för att undvika skador på miljön. EU-länderna har system för insamling av avfall. Kontakta din lokala återförsäljare eller myndighet för mer information.

Kontaktuppgifter:

Modino AS
Trondheimsveien 183,
2020 Skedsmokorset, Norge
info@modino.no

VAROITUS

Huomioi seuraavat turvaohjeet ennen tämän tuotteen käyttöä.



TALLENNA NÄMÄ OHJEET

1. Lue tämä käyttöohje huolellisesti ennen tuotteen käyttöä.
2. Älä upota virtajohtoa, pistoketta ja tuotekokoonpanoa veteen sähköiskun sattuessa.
3. Ennen kuin käytät tätä tuotetta, muista irrottaa kaikki takaosan ympärille kiedotut virtajohdot vaaran välttämiseksi.
4. Tuotetta käytettäessä tai käytön jälkeen ulkopinnan lämpötila on korkea, eikä koskettaminen ole sallittua palovammojen estämiseksi.
5. Käytä tätä tuotetta erityisen varoen, kun lähellä on lapsia. Lapset eivät saa käyttää tätä tuotetta yksin. Pidä se poissa lasten ulottuvilta
6. Älä koskaan ripusta virtajohtoa kaapin/pöydän reunaan tai kuumalle pinnalle.
7. Jos virtajohto tai pistoke on vaurioitunut tai uuni epäonnistuu, lopeta sen käyttö ja ota yhteyttä ammattilaiseen sen korjaamiseksi tai vaihtamiseksi.
8. Jos virtajohto on vaurioitunut, valmistajan, sen huoltoedustajan tai vastaavan pätevyyden omaavan henkilön on vaihdettava se vaaran välttämiseksi.
9. Älä taivuta, venytä tai kierrä virtajohtoa; Älä aseta raskaita esineitä virtajohdon päälle.
10. Kun tuotetta ei käytetä, irrota laite pistorasiasta vaaran välttämiseksi.
11. Sopivia lisävarusteita tulee käyttää oikein tulipalon tai

käytön aikana aiheutuvien vaurioiden välttämiseksi.

12. Tuote tulee sijoittaa kuivaan ympäristöön, eikä sitä saa käyttää ulkona.
13. Varmista tuotteen käytön aikana vähintään 15 cm tilaa yläpuolelle ja joka puolelle ilmankiertoa varten.
14. Säilytä tuotetta vakaassa paikassa ja pidä se poissa syttyvistä materiaaleista.
15. Tuoteyksikössä saa valmistaa vain kulutuskelpoisia elintarvikkeita. Älä laita suuria ruokapaloja tai metalliesineitä uuniin tulipalon tai vaaran sattuessa.
16. Älä laita uuniin esineitä, kuten paperia, kortteja, muovia, kangasta tai syttyviä esineitä.
17. Kun siirrät tai huollat tuoteyksikköä, irrota virtajohto ja odota, että laite jäähtyy ennen kuin jatkat.
18. Kun tuoteyksikkö toimii, älä avaa luukkuja siirtääksesi keittoastiaa tai muita lisävarusteita korkean lämpötilan aiheuttamien palovammojen välttämiseksi.
19. Älä aseta mitään tuotekokoonpanon päälle ylätuulettimen peittämiseksi. Älä peitä tai estä tuoteyksikön lämmönpoistoa.
20. Tämä tuote on tarkoitettu vain kotikäyttöön. Älä käytä tätä tuotetta mihinkään muuhun tarkoitukseen, jota ei ole määritelty.
21. Kaikki huollot on suoritettava ammattitaitoisen henkilöstön toimesta.
22. Tätä laitetta ei voi käyttää ulkoisella ajastimella tai erillisellä kaukosäätimellä.
23. Älä käytä tätä laitetta friteerauskeittimeksi.
24. Tätä laitetta voivat käyttää yli 8-vuotiaat lapset ja henkilöt,

joiden fyysiset, sensoriset tai henkiset kyvyt ovat heikentyneet tai joilla ei ole kokemusta ja tietoa, jos heitä on valvottu tai opastettu laitteen turvallisesta käytöstä ja he ymmärtävät siihen liittyvät vaarat. Lapset eivät saa leikkiä laitteella. Lapset eivät saa puhdistaa ja huoltaa laitetta ilman valvontaa.

25. Lapsia on valvottava, jotta he eivät leiki laitteella.

26. Kun laitetta ei käytetä ja ennen puhdistamista, irrota laite ensin pistorasiasta.

27.  Varovainen, lämmin pinta

28. Tämä laite on tarkoitettu käytettäväksi kotitalouksissa ja vastaavissa sovelluksissa, kuten:

– henkilökunnan keittiöt kaupoissa, toimistoissa ja muissa työympäristöissä.

–Maalaistalo.

– asiakkaiden toimesta hotelleissa, motellissa ja muissa asuinympäristöissä.

– bed and breakfast -ympäristöt.

29. Katso puhdistusohjeet tämän oppaan kohdasta "Puhdistus ja huolto".

Tuotekuvaus

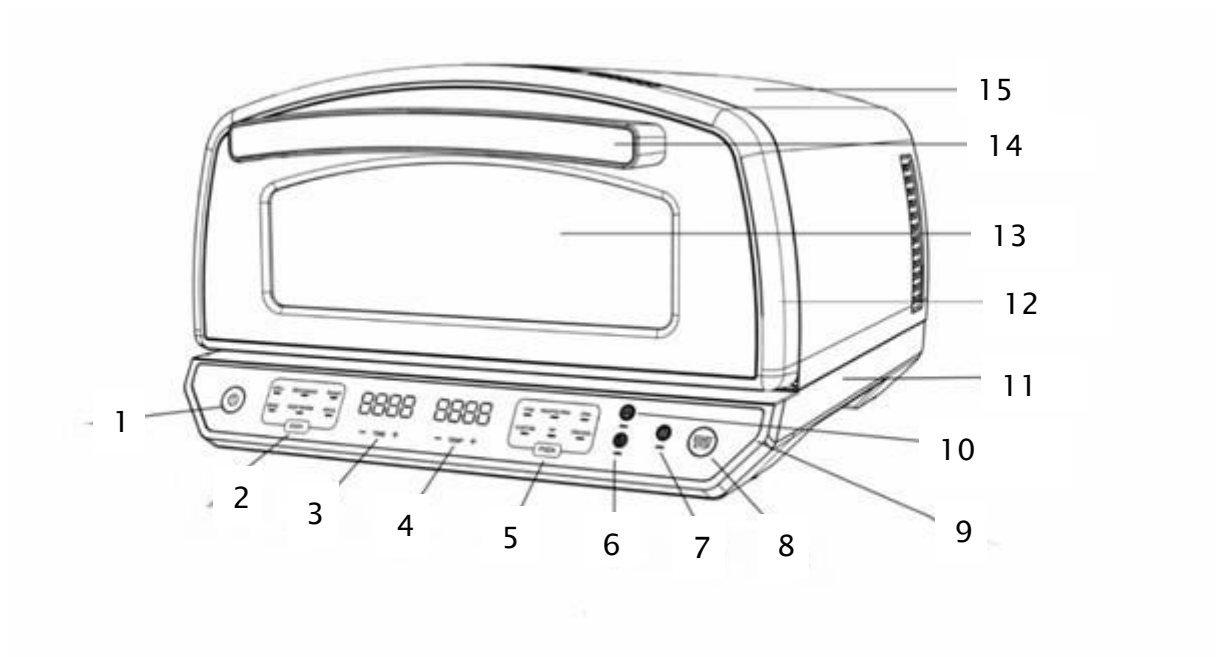

1. On/off-kytkin
2. Unin toiminto
3. Aika
4. Lämpötila
5. Pizza-toiminto
6. Pizza Expert -tila
7. Lämmön valinta
8. Start/Stop-painike

9. Kojetaulu
10. Valo-painike
11. Kanta
12. Ovi
13. Lasi-ikkuna
14. Kahva
15. Kotelo, metallia

Lisävarusteita ovat posliiniemaloitu ja pizzakivi



Ennen ensimmäistä käyttöä

1. Pura laite pakkauksesta. Poista laitteesta kaikki pakkausmateriaalit, suojakalvo, tarrat ja teippi.
2. Lue käyttöohje. Ota kaikki lisävarusteet pois ja lue tämä käyttöohje huolellisesti. Kiinnitä erityistä huomiota käyttöohjeisiin, turvallisuusvaroituksiin ja tärkeisiin turvatoimiin loukkaantumisten tai vaurioiden välttämiseksi.
3. Puhdista tarvikkeet. Pese kaikki irrotettavat tarvikkeet lämpimällä saippuvedellä. Huuhtele ja kuivaa huolellisesti ennen käyttöä.
 - Posliiniemalilevy on konepesun kestävä.
 - Älä laita pääyksikköä astianpesukoneeseen tai upota sitä veteen.

Kuinka käyttää

Ohjauspaneeli näyttää kellonajan näytön vasemmalla puolella. Lämpötila näkyy oikealla puolella joko Celsius-asteina (°C) tai Fahrenheit-asteina (°F) mieltymystesi mukaan.

Voit vaihtaa Celsius- ja Fahrenheit-painikkeita pitämällä painettuna sekä "Temp +" että "Temp -" -painikkeita samanaikaisesti. Oikeanpuoleisen näytön lämpötilayksikkö muuttuu vastaavasti.



Toimintopainikkeet

1. UUNI-painike

Paina "**OVEN**"- painiketta valitaksesi seuraavista uunin toiminnoista:

- "**GRILL**": Grillaa sisätiloissa herkullisella grillimaulla.
- "**ROAST**": Täydellinen lihan mureuttamiseen ja vihannesten paistamiseen.
- "**BAKE**": Ihanteellinen kakkujen, leivonnaisten ja jälkiruokien leivontaan.
- "**BROIL**": Soveltuu kaikenlaisen lihan sulattamiseen.

2. PIZZA-painike

Paina "**PIZZA**" -painiketta valitaksesi pizza-asetuksen:

- "**THIN**": Rapea, ohut pizzapohja - klassinen pizzeriatyyli.
- "**NAPOLITAN**": Turvonnut, pureskeltava kuori, jossa on rapeita kuplia - käsityöläistyylin.

- **"PAN"**: Paksu, pureskeltava kuori, joka on valmistettu syvällä pannulla - kuten sisilialaiseen tai chicagolaiseen tyyliin.
- **"NY"**: New York, suuri, käsintehty pizza, jossa on pureskeltava kuori.
- **"FROZEN"**: Paista pakastepizza.
- **"CUSTOM"**: Aseta oma aikasi ja lämpötilasi saadaksesi henkilökohtaisen tuloksen.

Valvonta

Virtapainike

Kun olet kytkenyt laitteen pistorasiaan, käynnistä se painamalla kevyesti **virtapainiketta** . Virran merkkivalo ja näyttö syttyvät. Voit nyt valita kypsennystoiminnon.

- Kypsennyksen jälkeen laite piippaa 5 kertaa ja näyttää "END". Minuutin kuluttua se siirtyy valmiustilaan.

TEMP "+" ja "-" painikkeet

Käytä näitä painikkeita kypsennyslämpötilan säätämiseen:

- Paina nostaaksesi/laskeaksesi lämpötilaa **10 °F / 5 °C**.
- Paina pitkään (2+ sekuntia) muuttaaksesi lämpötilaa nopeasti **30 °F / 10 °C**.
- Aseta lämpötila **toiminnon valinnan jälkeen** ja aloita **kypsennys painamalla START/STOP**.

TIME "+" ja "-" -painikkeet

Käytä näitä painikkeita säätääksesi kypsennysaikaa:

- Paina muuttaaksesi aikaa **1 minuutilla**.
- Pitkä painallus (2+ sekuntia) nopeuttaa muutoksia **5 minuutissa**.
- Aseta aika **toiminnon valinnan jälkeen** ja aloita **kypsennys painamalla START/STOP**.

START/STOP-painike

Paina **START/STOP** aloittaaksesi kypsennyksen, kun olet valinnut ohjelman ja säätänyt ajan/lämpötilan.

- Paina **esilämmityksen tai kypsennyksen** aikana uudelleen keskeyttääksesi.
- Jatka painamalla uudelleen.

- Jos haluat vaihtaa toimintoja esilämmityksen tai kypsennyksen aikana, paina **ensin START/STOP** keskeyttääksesi ja valitse sitten uusi toiminto.

Vinkkejä ja erikoistiloja

Esilämmitystila

- Kun painat **START/STOP** esiasetuksen valinnan jälkeen, laite siirtyy **esilämmitystilaan**.
- Näytössä näkyy **"PRE"**.
- Ohita esilämmitys pitämällä OVEN- tai PIZZA-painikkeita painettuna 3 sekunnin ajan. Jos valitset uunitoiminnon, paina OVEN-painiketta 3 sekunnin ajan ohittaaksesi esilämmityksen. Jos valitset pizzatoiminnon, paina PIZZA-painiketta 3 sekunnin ajan ohittaaksesi esilämmityksen. Näyttö ohittaa "PRE" ja siirtyy suoraan lähtölaskentaan.

"ADD FOOD"

- Esilämmityksen jälkeen laite piippaa **10 kertaa** ja näyttää **"ADD FOOD"**.
- Avaa luukku, aseta ruoka sisälle ja **aloita kypsennys** painamalla START/STOP.

Ekstrat

LIGHT-painike

Paina **LIGHT-painiketta** milloin tahansa sytyttääksesi sisäisen valon 1 minuutiksi.

PIZZA EXPERT MODE -painike

Kun olet valinnut **pizzaohjelman**, aktivoi tämä erikoistila painamalla **Pizza Expert Mode** -painiketta:

- Ohjelma kestää yhtäjaksoisesti **30 minuuttia** - ihanteellinen useiden pizzojen valmistukseen.
- **Huomautus:** Aikaa ja lämpötilaa ei voi säätää tässä tilassa.
- Pizza Expert Mode on käytettävissä vain käytettäessä **Pizza-ominaisuuksia**.

RUOANLAITTO OMINAISUUDET

Varmista, että laite on kytketty pistorasiaan, ennen kuin käynnistät sen. Paina virtapainiketta.

Funktio	Normaali lämpötila	Ylöslämmittimen säädettävä lämpötila	Lämmitin: Säädettävä lämpötila.	Normaaliaika	Säädettävä aika	Esilämmittä
THIN	310 °C / 590 °F	80-400 °C/ 180-750 °F	80-400 °C/ 180-750 °F	4 minuuttia	1-10 min	Kyllä
NAPOLITAN	450 °C / 850 °F	80-450 °C/ 180-850 °F	80-450 °C/ 180-850 °F	3min	1-10 min	Kyllä
PAN-PIZZA	250 °C / 500 °F	80-400 °C/ 180-750 °F	80-400 °C/ 180-750 °F	14 minuuttia	1-20min	Kyllä
NEW YORK	285 °C / 550 °F	80-400 °C/ 180-750 °F	80-400 °C/ 180-750 °F	6min	1-15 min	Kyllä
FROZEN	270 °C / 520 °F	80-400 °C/ 180-750 °F	80-400 °C/ 180-750 °F	10 minuuttia	1-20min	Kyllä
GRILL	300 °C / 570 °F	100-300 °C/ 200-600 °F	100-300 °C/ 200-600 °F	2min	1-15 min	Kyllä
ROAST	350 °C / 700 °F	150-350°C/ 300-700 °F	150-350°C/ 300-700 °F	8 minuuttia	1-20min	Kyllä
BROIL	200 °C / 500 °F	200 °C / 500 °F	200-300 °C / 400-600 °F	10 minuuttia	5-20min	Ei
BAKE	175 °C / 350 °F	80-250 °C / 150-500 °F	80-250 °C / 150-500 °F	20 minuuttia	1-120 minuuttia	Kyllä
CUSTOM	200 °C / 380 °F	80-450 °C / 150-850 °F	80-450 °C / 150-850 °F	10 minuuttia	1-30 minuuttia	Kyllä

Puhdistus ja huolto

1. **Irrota aina pistoke pistorasiasta ja** anna sen jäähtyä kokonaan ennen puhdistamista.
2. Puhdista lisävarusteen sisä- ja ulkopinnat **pehmeällä puuvillaliinalla tai sienellä**, jossa on **miedolla pesuaineella**. Huuhtelee vedellä.
3. **Vältä kovien harjojen tai hankaavien työkalujen käyttöä** , jotka voivat vahingoittaa lisävarusteen pintoja tai suojapinnoitetta.
4. **Älä käytä vahvoja, myrkyllisiä tai syövyttäviä puhdistusaineita** , kuten bensiiniä, maalinohennetta tai kiillotusainetta.
5. Varmista, että kaikki puhdistetut osat ovat **täysin kuivia** , ennen kuin kytket virtalähteen uudelleen.
6. **Älä yritä puhdistaa lämmitysputkea.**
7. **Älä koskaan upota pääyksikköä veteen** tai muuhun nesteeseen.
8. Lisävarusteet voidaan irrottaa ja puhdistaa erikseen. Käytä pehmeää **pyyhettä tai sientä** miedolla pesuaineella jokaisen käytön jälkeen.
9. Pese kaikki ruoan kanssa kosketuksiin joutuvat osat lämpimässä **saippuavedessä**, huuhtelee ja kuivaa. Puhdista laitteen ulkopinta mainoksellaamp **liinalla** ja sen jälkeen kuivalla **liinalla**. **Älä kaada vettä suoraan** laitteen päälle.
10. **Vältä hankaavia** puhdistusaineita, metalliharjoja, teräsvillaa tai aggressiivisia kemikaaleja. Käsittele lisävarusteita varoen pitkäikäisyyden säilyttämiseksi.

Tärkeä huomautus: Pizzakivi ja posliiniemalilevy

11. **Älä koskaan upota pizzakiveä tai posliiniemalilevyä veteen heti käytön jälkeen.** Anna niiden **jäähtyä kokonaan** ennen kuin puhdistat ne kuumalla vedellä. Äkilliset lämpötilan muutokset voivat aiheuttaa halkeamia.

Vianetsintä

Virhekoodi	Ongelma
E1	Ylälämmityselementin lämpötila-anturi ei toimi. Ota yhteyttä asiakaspalveluun
E2	Pohjalämmityselementin lämpötila-anturi ei toimi. Ota yhteyttä asiakaspalveluun

Tuotteen tekniset tiedot

Malli	73131
Jännitys	220-240V
Taajuus	50/60 Hz
Valta	1800–2200W
Virrankulutus valmiustila	0,20 W

SÄHKÖ- JA ELEKTRONIKKALAITTEIDEN HÄVITTÄMINEN:

Tämä symboli tuotteessa tai ohjeissa osoittaa, että sähkö- ja elektroniikkalaitteet on eurooppalaisen direktiivin (WEEE) mukaisesti hävitettävä erillään muusta kotitalousjätteestä ympäristöhaittojen välttämiseksi. EU-maissa on jätteenkeräysjärjestelmiä. Pyydä lisätietoja paikalliselta jälleenmyyjältä tai viranomaiselta.

Yhteystieto:

Modino AS
Trondheimsveien 183,
2020 Skedsmokorset, Norja
info@modino.no

ADVARSEL

Bemærk venligst følgende sikkerhedsforanstaltninger, før du bruger dette produkt.

GEM DISSE INSTRUKTIONER

1. Læs venligst denne brugervejledning omhyggeligt, før du bruger produktet.
2. Nedsæk ikke netledningen, stikket og produktenheden i vand i tilfælde af elektrisk stød.
3. Før du bruger dette produkt, skal du sørge for at løsne alle netledninger, der er viklet rundt om bagsiden for at undgå fare.
4. Når produktet bruges eller efter brug, er den ydre overfladetemperatur høj, og berøring er ikke tilladt for at forhindre forbrændinger.
5. Brug dette produkt med ekstra forsigtighed, når børn er i nærheden. Børn må ikke bruge dette produkt alene. Opbevar det utilgængeligt for børn
6. Hæng aldrig netledningen på kanten af et skab/bord eller på en varm overflade.
7. Hvis netledningen eller stikket er beskadiget, eller ovnen svinger, skal du stoppe med at bruge den og kontakte en professionel for at reparere eller udskifte den.
8. Hvis netledningen er beskadiget, skal den udskiftes af producenten, dennes serviceagent eller lignende kvalificerede personer for at undgå fare.
9. Undlad at bøje, strække eller vride netledningen; Anbring ikke tunge genstande på netledningen.
10. Når produktet ikke er i brug, skal du tage stikket ud af stikkontakten for at undgå fare.

11. Det matchende tilbehør skal bruges korrekt for at undgå brand eller skader forårsaget under drift.
12. Produktet skal placeres i et tørt miljø og bør ikke bruges udendørs.
13. Under brug af produktet skal du sørge for mindst 15 cm plads over og på alle sider til luftcirkulation.
14. Opbevar produktet på et stabilt sted og hold det væk fra brændbare materialer.
15. Kun forbrugsfødevarer kan tilberedes i produktenheden. Læg ikke store stykker mad eller metalgenstande i ovnen i tilfælde af brand eller fare.
16. Anbring ikke genstande som papir, kort, plastik, klud og brændbare genstande i ovnen.
17. Når du flytter eller vedligeholder produktenheden, skal du tage netledningen ud og vente på, at enheden er kølet af, før du fortsætter.
18. Når produktenheden fungerer, må du ikke åbne døren for at flytte kogepladen eller andet tilbehør for at undgå forbrændinger forårsaget af høj temperatur.
19. Anbring ikke noget på produktenheden for at dække den øverste blæser. Dæk eller bloker ikke varmeafledningen af produktenheden.
20. Dette produkt er kun til hjemmebrug. Brug ikke dette produkt til andre formål, der ikke er specificeret.
21. Al vedligeholdelse skal udføres af professionelt personale.
22. Dette apparat kan ikke betjenes med en ekstern timer eller en separat fjernbetjening.
23. Brug ikke dette apparat til friturestegning.

24. Dette apparat kan bruges af børn fra 8 år og derover og personer med nedsatte fysiske, sensoriske eller mentale evner eller mangel på erfaring og viden, hvis de er under opsyn eller er blevet instrueret i brugen af apparatet på en sikker måde og forstår de involverede farer. Børn må ikke lege med apparatet. Rengøring og brugervedligeholdelse må ikke udføres af børn uden opsyn.

25. Børn skal være under opsyn for at sikre, at de ikke leger med apparatet.

26. Når apparatet ikke er i brug, og før rengøring skal du først tage stikket ud af stikkontakten.

27.  Forsigtig, varm overflade

28. Dette apparat er beregnet til at blive brugt i husholdninger og lignende applikationer såsom:

– personalekøkkener i butikker, kontorer og andre arbejdsmiljøer.

–Bondehus.

– af kunder på hoteller, moteller og andre boligmiljøer.

– bed and breakfast-miljøer.

29. For instruktioner til rengøring henvises til afsnittet "Rengøring og vedligeholdelse" i denne vejledning.

Produkt beskrivelse

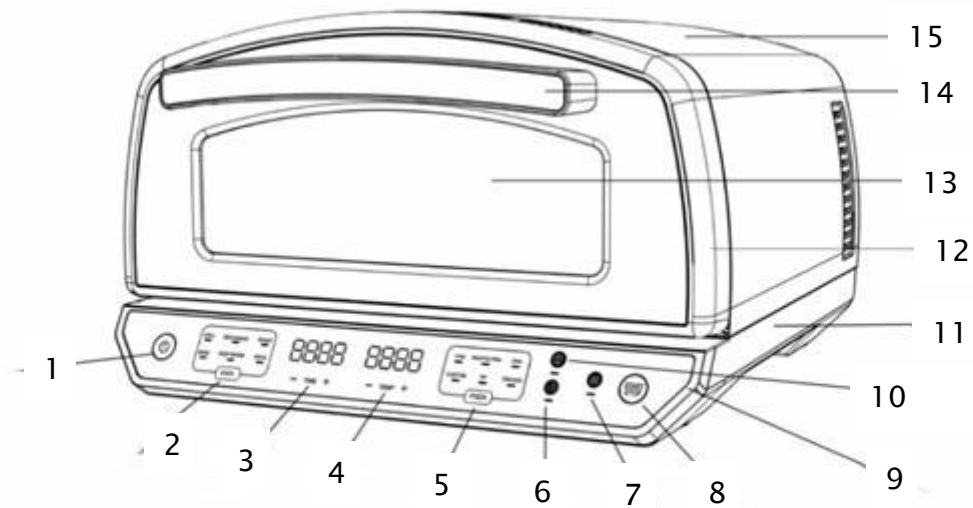

1. Tænd/sluk-knap
2. Ovn funktion
3. Tidspunkt
4. Temperatur
5. Pizza funktion
6. Pizza Expert-tilstand
7. Valg af varme
8. Start/Stop-knap
9. Kontrolpanel
10. Lys knap
11. Base
12. Dør
13. Glas vindue
14. Håndtag
15. Huse, metal

Tilbehør: kogeplade i porcelæsemalje og pizzasten



Før første brug

1. Pak enheden ud. Fjern alt emballagemateriale, beskyttelsesfilm, etiketter og tape fra apparatet.
2. Læs manualen. Tag alt tilbehør ud og læs denne brugervejledning omhyggeligt. Vær særlig opmærksom på betjeningsvejledningen, sikkerhedsadvarslerne og vigtige sikkerhedsforanstaltninger for at forhindre personskade eller beskadigelse.
3. Rengør tilbehør. Vask alt aftageligt tilbehør i varmt sæbevand. Skyl og tør grundigt før brug.
 - Porcelæsemaljepladen tåler opvaskemaskine.
 - Anbring ikke hovedenheden i opvaskemaskinen eller nedsænk den i vand.

Sådan bruges

Kontrolpanelet viser tiden i venstre side af displayet. Temperaturen vises i højre side, enten i Celsius (°C) eller Fahrenheit (°F), afhængigt af dine præferencer.

Tip: For at skifte mellem Celsius og Fahrenheit skal du trykke på og holde både "Temp +" og "Temp –" knapperne nede på samme tid. Temperaturenheden på højre display ændres tilsvarende.



Funktionsknapper

1. OVN-knap

Tryk på **knappen "OVEN"** for at vælge mellem følgende ovnfunktioner:

- **"GRILL"**: Grill indendørs med lækker grillsmag.
- **"ROAST"**: Perfekt til mörning af kød og stegning af grøntsager.

- **"BAKE"**: Ideel til bagning af kager, kager og desserter.
- **"BROIL"**: Velegnet til optøning af alle former for kød.

2. PIZZA-knap

Tryk på knappen **"PIZZA"** for at vælge en pizzaindstilling:

- **"TYND"**: Sprød, tynd pizzabund - en klassisk pizzeria-stil.
- **"NEAPOLITAN"**: Hævet, sej skorpe med sprøde bobler - håndværksmæssig stil.
- **"PAN"**: Tyk, sej skorpe lavet i en dyb pande - som siciliansk eller Chicago-stil.
- **"NY"**: New York, stor, håndlavet pizza med en sej skorpe.
- **"FROZEN"**: Bag frossen pizza.
- **"CUSTOM"**: Indstil din egen tid og temperatur for et personligt resultat.

Kontrol

Tænd/sluk-knap

Når du har tilsluttet din enhed, skal du trykke let på **tænd/sluk-knappen** for at tænde den. Strømindikatoren og displayet aktiveres. Du kan nu vælge en tilberedningsfunktion.

- Efter tilberedning bipper enheden 5 gange og viser "END". Et minut senere går den i standbytilstand.

TEMP "+" og "-" knapper

Brug disse knapper til at justere tilberedningstemperaturen:

- Tryk for at øge/sænke temperaturen med **10°F / 5°C**.
- Langt tryk (2+ sekunder) for hurtigt at ændre temperaturen med **30°F / 10°C**.
- Indstil temperaturen **efter valg af en funktion**, og tryk derefter på **START/STOP** for at starte tilberedningen.

TIME "+" og "-" knapper

Brug disse knapper til at justere tilberedningstiden:

- Tryk for at ændre tiden med **1 minut**.
- Langt tryk (2+ sekunder) for hurtigere ændringer på **5 minutter**.
- Indstil tiden **efter valg af en funktion**, og tryk derefter på **START/STOP** for at starte tilberedningen.

START/STOP-knap

Tryk på **START/STOP** for at starte tilberedningen efter at have valgt et program og justeret tid/temperatur.

- Under **forvarmning eller tilberedning** skal du trykke igen for at **holde pause**.
- Tryk igen for at **fortsætte**.

- For at ændre funktioner under forvarmning eller tilberedning skal du trykke på **START/STOP** for først at sætte på pause og derefter vælge en ny funktion.

Tips og specielle tilstande

Forvarmning tilstand

- Når du trykker på **START/STOP** efter at have valgt en forudindstilling, går enheden i **forvarmningstilstand**.
- Displayet viser "**PRE**".
- For at springe forvarmning over, tryk på og hold OVN- eller PIZZA-knapperne nede i 3 sekunder. Hvis du vælger ovnfunktion, skal du trykke på OVEN-knappen i 3 sekunder for at springe forvarmningen over. Hvis du vælger Pizza-funktionen, skal du trykke på PIZZA-knappen i 3 sekunder for at springe forvarmningen over. Displayet springer "PRE" over og går direkte til nedtællingen.

"ADD FOOD"

- Efter forvarmning bipper enheden **10 gange** og viser "**ADD FOOD**".
- Åbn døren, læg maden indeni, og **tryk på START/STOP** for at starte tilberedningen.

Ekstramateriale

LYS-knap

Tryk på **LIGHT-knappen** når som helst for at tænde det indvendige lys i 1 minut.

PIZZA EXPERT MODE-knap

Når du har valgt et **pizzaprogram**, skal du trykke på **knappen Pizza Expert Mode** for at aktivere denne specielle tilstand:

- Programmet kører i 30 minutter i træk - ideel til at lave flere pizzaer.
- **Bemærk:** Tid og temperatur kan ikke justeres i denne tilstand.
- Pizza Expert Mode er kun tilgængelig, når du bruger **Pizza-funktioner**.

MADLAVNING FUNKTIONER

Sørg for, at enheden er tilsluttet, før du tænder den. Tryk på tænd/sluk-knappen.

Funktion	Standard temp	Opvarmer, justerbar temperatur	Varmelegeme: Justerbar temperatur.	Normaltid	Justerbar tid	Forvarme
THIN	310 °C / 590 °F	80-400°C/ 180-750 °F	80-400°C/ 180-750 °F	4 minutter	1-10 min	Ja
NEAPOLITAN	450 °C / 850 °F	80-450 °C/ 180-850 °F	80-450 °C/ 180-850 °F	3 minutter	1-10 min	Ja
PAN PIZZA	250 °C / 500 °F	80-400°C/ 180-750 °F	80-400°C/ 180-750 °F	14 minutter	1-20 min.	Ja
NEW YORK	285 °C / 550 °F	80-400°C/ 180-750 °F	80-400°C/ 180-750 °F	6 minutter	1-15 min	Ja
FROZEN	270 °C / 520 °F	80-400°C/ 180-750 °F	80-400°C/ 180-750 °F	10 minutter	1-20 min.	Ja
GRILL	300 °C / 570 °F	100-300 °C/ 200-600 °F	100-300 °C/ 200-600 °F	2 minutter	1-15 min	Ja
ROAST	350 °C / 700 °F	150-350°C/ 300-700 °F	150-350°C/ 300-700 °F	8 minutter	1-20 min.	Ja
BROIL	200 °C / 500 °F	200 °C / 500 °F	200-300 °C / 400-600 °F	10 minutter	5-20 min.	Nej
BAKE	175 °C / 350 °F	80-250 °C / 150-500 °F	80-250 °C / 150-500 °F	20 minutter	1-120 minutter	Ja
CUSTOM	200 °C / 380 °F	80-450 °C / 150-850 °F	80-450 °C / 150-850 °F	10 minutter	1-30 minutter	Ja

Rengøring og vedligeholdelse

1. **Tag altid stikket ud, og** lad det køle helt af før rengøring.
2. Rengør tilbehørets indvendige og udvendige overflader med en **blød bomuldsklud eller svamp** med et **mildt rengøringsmiddel**. Skyl med vand.
3. **Undgå at bruge hårde børster eller slibende værktøjer**, der kan beskadige overfladerne eller den beskyttende belægning på tilbehøret.
4. **Brug ikke stærke, giftige eller ætsende rengøringsmidler** såsom benzin, fortynder eller polermiddel.
5. Sørg for, at alle rengjorte dele er **helt tørre**, før du tilslutter strømforsyningen igen.
6. **Forsøg ikke at rengøre varmerøret.**
7. **Nedsænk aldrig hovedenheden i vand** eller anden væske.
8. Tilbehør kan fjernes og rengøres separat. Brug et **blødt håndklæde eller en svamp** med mildt rengøringsmiddel efter hver brug.
9. Vask alle dele, der kommer i kontakt med mad, i **varmt sæbevand**, skyl og tør. Rengør ydersiden af enheden med **annonceamp klud**, efterfulgt af en **tør klud**. **Hæld ikke vand direkte** på apparatet.
10. **Undgå slibende** rengøringsmidler, metalbørster, ståluld eller aggressive kemikalier. Håndter tilbehør med omhu for at opretholde lang levetid.

Vigtig bemærkning: Pizzasten og porcelænsemaljeplade

11. **Nedsænk aldrig pizzastenen eller porcelænsemaljepladen i vand umiddelbart efter brug.** Lad dem **køle helt af**, før du rengør dem med varmt vand. Pludselige temperaturændringer kan forårsage revner.

Fejlfinding

Fejlkode	Problem
E1	Temperatursensoren til det øverste varmeelement fungerer ikke. Kontakt kundeservice
E2	Temperatursensor til bundvarmeelementet fungerer ikke. Kontakt kundeservice

Varespecifikationen

Model	73131
Spænding	220-240V
Frekvens	50/60Hz
Magt	1800W-2200W
Standbytilstand for strømforbrug	0,20 W



BORTSKAFFELSE AF ELEKTRISK OG ELEKTRONISK Udstyr (WEEE):

Dette symbol på produktet eller i instruktionerne angiver, at det elektriske og elektroniske udstyr i overensstemmelse med det europæiske direktiv (WEEE) skal bortskaffes adskilt fra andet husholdningsaffald for at undgå skade på miljøet. EU-landene har affaldsindsamlingsystemer. Kontakt din lokale forhandler eller myndighed for mere information.

Kontaktoplysninger:

Modino AS
Trondheimsveien 183,
2020 Skedsmokorset, Norge
info@modino.no